

# MANUAL DE USO CIRURGIA GUIADA

# Strong sw

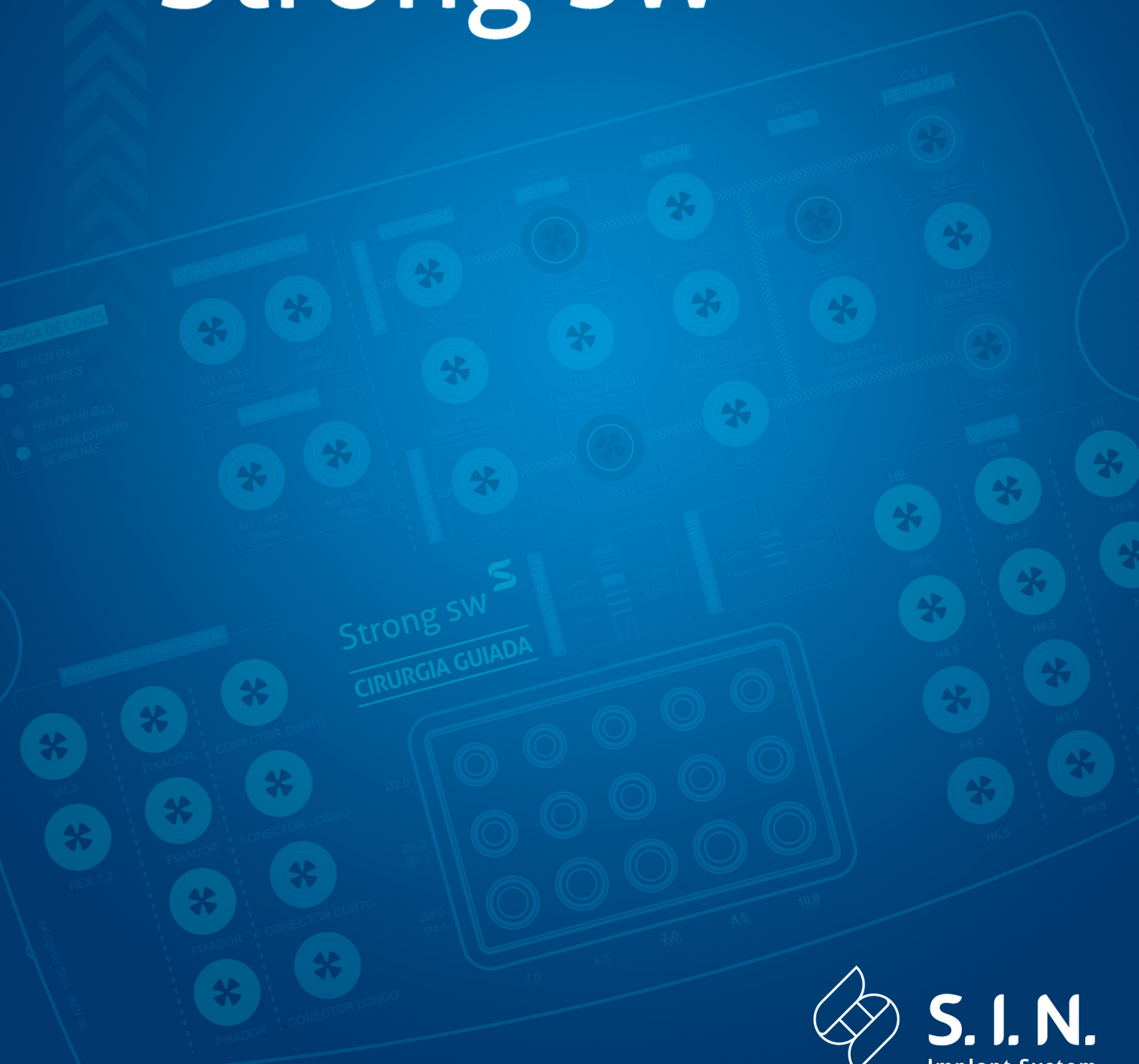

**S.I.N.**  
Implant System

**RESHAPE**  
**the | FUTURE** with  
**Guided**  
**Surgery**

# SOBRE ESTE MANUAL

*As informações básicas sobre o sistema de cirurgia guiada S.I.N para implantes Strong SW oferece ao cirurgião dentista credenciado na técnica de cirurgia guiada as etapas essenciais para a obtenção do planejamento do tratamento cirúrgico com implantes odontológicos.*

*O manual apresenta as seguintes atividades:*

- › Fluxo de Trabalho;
- › Planejamento virtual;
- › Informações técnicas;
- › Procedimentos cirúrgicos;
- › Especificações de produtos;
- › Cuidados com os instrumentais
- › Informações adicionais.

*A S.I.N. adverte que as informações contidas nesse manual, por si só, não são o bastante para garantir que o profissional esteja apto a realização de cirurgia de instalação de implantes odontológicos Strong SW com a técnica de cirurgia guiada.*

*Para o uso correto do sistema se faz necessário a habilitação profissional na área específica odontológica conforme regulamentações locais e recomenda-se a capacitação / credenciamento em cirurgia guiada para o sistema de implante Strong SW.*

*Para informações específicas sobre produtos fornecidos por terceiros, por favor, entre em contato diretamente com as respectivas empresas.*

*Observação: Os produtos apresentados nesse manual podem não estar disponíveis em todos os mercados, consulte um representante local S.I.N. para obter maiores informações.*

S.I.N. Implant System

**RESHAPE THE FUTURE WITH SMILE.**



**S. I. N.**  
Implant System

# 1.

## PLANEJAMENTO PRÉ-OPERATÓRIO E SISTEMA DE CIRURGIA GUIADA S.I.N.

Os Kits de Cirurgia Guiada Strong SW destinam-se a cirurgias que foram planejadas na fase pré-operatória com software de planejamento 3D. Foram desenvolvidos para preparar o alvéolo cirúrgico para implantes do sistema S.I.N. Strong SW utilizando a técnica de cirurgia guiada.

O Sistema de cirurgia guiada Strong SW está disponível em diversos softwares de planejamento 3D. Acesse [www.sinimplantsystem.com.br/produto/cirurgia-guiada/](http://www.sinimplantsystem.com.br/produto/cirurgia-guiada/) e verifique qual o melhor software lhe atende no planejamento e suporte em sua região.

O fluxo de trabalho do sistema cirurgia guiada pode ser realizado de diversas formas e cabe ao profissional habilitado escolher o melhor fluxo de acordo com o caso específico de cada paciente.



**TOMOGRAFIA/  
ESCANEAMENTO**



**PLANEJAMENTO**



**IMPRESSÃO  
DA GUIA**

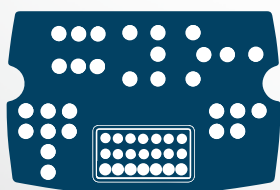

**CIRURGIA  
GUIADA**



**REABILITAÇÃO  
PROTÉTICA**

## 2.1 SOFTWARE 3D

As tomadas de imagem realizadas através de tomografia devem ser inseridas no software 3D para o planejamento cirúrgico de instalação de implantes Strong SW. As bibliotecas do sistema de implante Strong SW estão disponíveis nos principais softwares de planejamento virtual. Cada modelo de software possui suas particularidades quanto a forma de operação, ficando a cargo do usuário o aprendizado das ferramentas durante o credenciamento sobre o sistema de cirurgia guiada.

A etapa de planejamento virtual facilita o trabalho do cirurgião dentista trazendo segurança ao processo cirúrgico, previsibilidade dos resultados, simplificando as atividades durante a cirurgia e melhorando a produtividade no consultório.

## 2.2 GUIA CIRÚRGICO

Através do arquivo gerado no planejamento virtual é possível confeccionar a guia cirúrgica que será utilizada no processo de orientação da perfuração e inserção do implante durante a cirurgia.

O guia cirúrgico é confeccionado através do processo de prototipagem em impressoras 3D com tecnologia de deposição de material com alta precisão e que simplifica a obtenção de modelos com alta complexidade de geometria.

O guia cirúrgico prototipado deverá incorporar as anilhas cirúrgicas fornecidas pela S.I.N. para o sistema Strong SW. Elas possuem as dimensões exatas para acoplagem das hastes guias para fresas e também o diâmetro exato para passagem dos implantes durante a implantação.

Os guias cirúrgicos podem ser confeccionados por parceiros credenciados pela S.I.N. acesse o site: [www.sinimplantsystem.com.br/produto/cirurgia-guiada/](http://www.sinimplantsystem.com.br/produto/cirurgia-guiada/) ou com o profissional de sua preferência. Ao receber o guia é indicado que seja realizado uma prova com o modelo e paciente antes da cirurgia para garantir que a adaptação e alinhamento está correto. Leves correções de assentamento podem ser realizadas com o auxílio de brocas de desgaste. Esse procedimento deve ser feito de forma cuidadosa e em hipótese alguma deverá modificar a geometria das anilhas afixadas no guia. Realize a limpeza do guia com soro estéril para retirar qualquer particular sólida oriunda dos ajustes realizados e que podem interferir no posicionamento do guia.



### 3.1 CUIDADOS CIRÚRGICOS

A reabilitação odontológica através de implantes dentários com a técnica de cirurgia guiada apresenta diversas características específicas. A principal variação em relação a técnica convencional está atrelada ao tamanho das fresas que no sistema de cirurgia guiada apresenta comprimento superior, dessa forma a abertura de boca do paciente na região do implante deve ser a adequada para a utilização das fresas e chaves de instalação do sistema Strong SW. Abertura de boca restrita pode interferir na instrumentação e a instalação dos implantes podendo ocasionar a interrupção da cirurgia.

Durante as tomadas de imagens tomográficas, deve-se garantir que o paciente não possua objetos metálicos muito longos (pinos intra-radulares, restaurações de amálgama, coroas metalocerâmicas, aparelhos ortodônticos etc.). Este tipo de material pode alterar a imagem tomográfica ou gerar distorções das estruturas anatômicas que afetam o planejamento virtual da cirurgia. Próteses removíveis ou provisórias também podem atrapalhar o processo de tomada de imagem tomográfica.

Em situações onde exista a necessidade de osteotomia para aplainamento do rebordo alveolar prévia à instalação dos implantes Strong SW, a técnica de cirurgia guiada não é recomendada, uma vez que, esse procedimento exige a manipulação dos tecidos moles e modificação do rebordo alveolar, podendo gerar distorção entre o planejamento virtual e a guia cirúrgica prototipada.

Em cirurgias para substituição de muitos elementos, sugere-se a extração prévia e espera pela completa cicatrização dos alvéolos. A instalação de múltiplos implantes após exodontia é contraindicada para a técnica de cirurgia guiada em implantes Strong SW.

Quando existe a necessidade de osteotomia para regularizar o rebordo alveolar prévia à instalação de implantes, não é possível aplicação da técnica de Cirurgia Guiada, pois exige o afastamento dos tecidos e modificações no rebordo alveolar.

### 3.2 SISTEMA SAFE DRILL

○ Sistema de cirurgia guiada Strong SW incorpora o sistema safe drill de perfuração. Esse sistema é composto por limitadores que possibilitam o controle exato da profundidade do alvéolo, garantindo uma cirurgia correta e segura.

Os limitadores safe drill se adaptam as fresas S.I.N. através de sistema “snap-on” garantindo seu perfeito encaixe mesmo com a fresa em rotação.

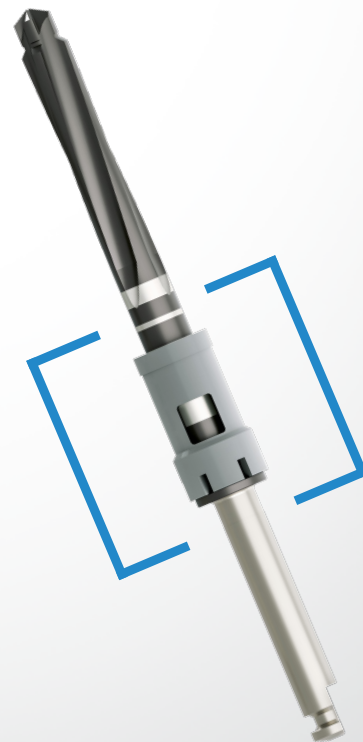

### 3.3 ANILHAS ESTREITAS E REGULARES

O sistema de cirurgia guiada Strong SW apresenta duas opções de anilhas para confecções do guia cirúrgico de acordo com a distância méso-distal e o tipo do implante escolhido. Durante o planejamento virtual, a posição das anilhas deve ser adequada para evitar colisão e erros de orientação do implante.

Para implantes estreitos com diâmetro de 3,5mm, o profissional tem a sua disposição as anilhas estreitas. Este tipo de anilha possibilita a utilização em espaços “entredentes” evitando a colisão da anilha com os dentes laterais, e ou regiões com pequenos espaços médios-distais.

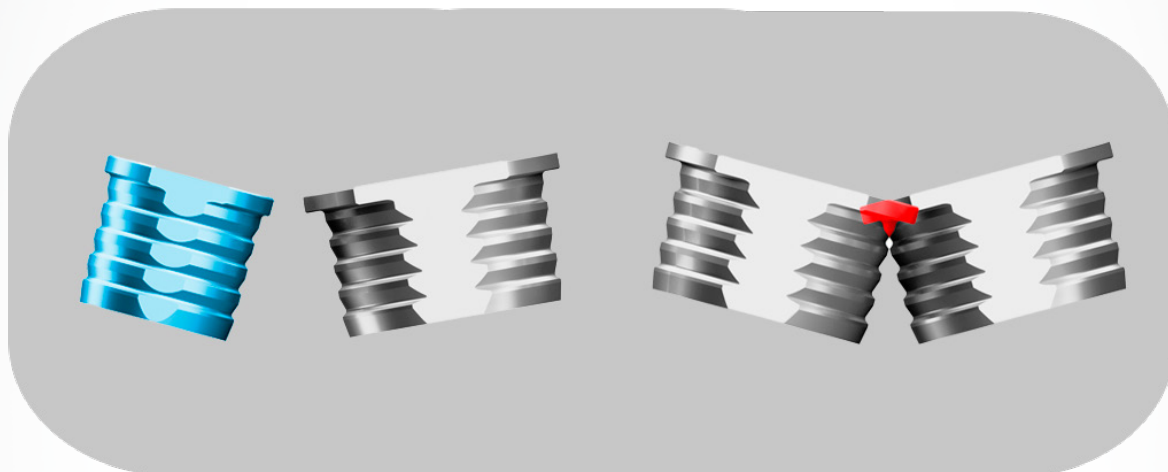

A S.I.N. também oferece o modelo de anilha regular com diâmetro padrão interno de 5mm que possibilita a instalação da gama completa de implantes Strong SW.



### 3.4 SISTEMA FLEXÍVEL DE POSIÇÃO DE ANILHAS

O sistema de cirurgia guiada Strong SW possibilita o posicionamento dos guias cirúrgicos em duas posições em relação ao nível ósseo.

Na primeira opção (H5) a face superior da anilha fica posicionada a 9mm do rebordo ósseo, deixando uma área livre entre o rebordo ósseo e a face inferior da anilha de 5mm.

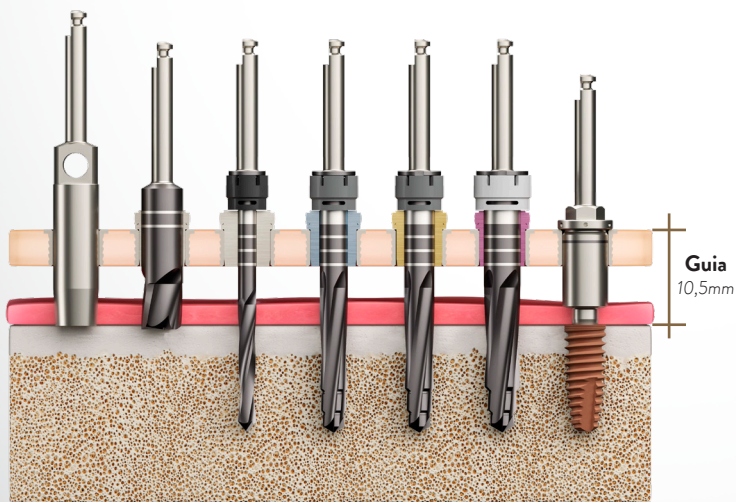

Na segunda opção, a (H6.5) a face superior da anilha fica posicionada a 10.5mm do rebordo ósseo, deixando uma área livre entre o rebordo ósseo e a face inferior da anilha de 6.5mm.



### 3.5 SISTEMA DE FRESAS LONGAS E CURTAS

O sistema de cirurgia guiada Strong SW disponibiliza em seu kit dois modelos de fresas cirúrgicas que visam oferecer ao cliente maior gama de opção de acordo com o caso clínico.

Fresas padrão: com comprimento de 42,5mm, possui o sistema marcações milimétricas de profundidade com limitadores safe drill e é recomendada para todos os tipos de procedimento de reabilitação com os implantes Strong SW.

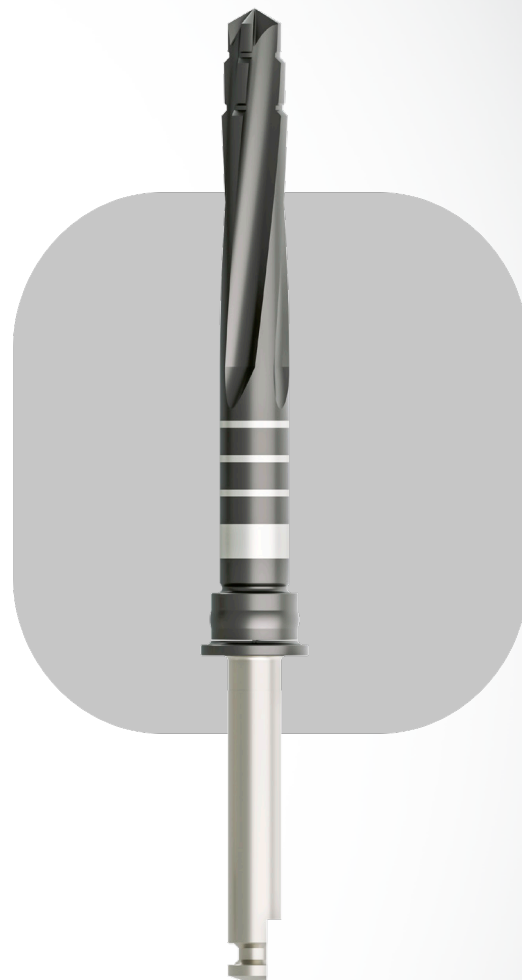

Fresas curtas: com comprimento de 37,5mm, é indicada para casos com pouca abertura de boca e em regiões posteriores de difícil acesso. Esta fresa possibilita a instalação de implantes de 7.0mm, 8.5mm, 10.0mm e \*11,5mm e não apresenta o encaixe para o sistema safe drill.

*Na condição H6.5 com fresas curtas, o comprimento máximo de implantes a ser instalado é de 10,0mm\*.*

### 3.6 SISTEMA DE LEITURA INTUITIVA DO KIT DE CIRURGIA GUIADA STRONG SW

O kit de cirurgia guiada Strong SW é composto por uma caixa fabricada em material especial resistente a esterilização em autoclave onde são alojados os instrumentais cirúrgicos utilizado na cirurgia.

O kit é composto por duas bandejas, sendo a superior para alojamento dos instrumentais utilizados na sequência de perfuração e instalação do implante e a inferior para alojamento das guias de redução de furo, torquímetro e sonda milimetrada.

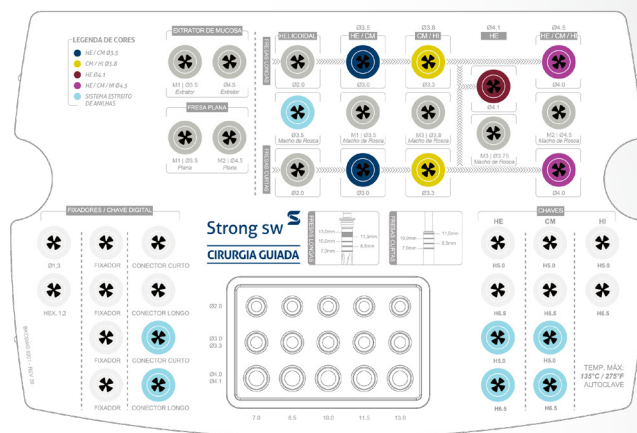

A sequência de utilização do kit é inteligente e de fácil interpretação. A figura ao lado mostra a simulação de uma sequência de fresagem para instalação de um implante Cone Morse Ø4,5 x 13,0mm em osso tipo I, onde se faz necessário a utilização de macho de rosca. Observe que a sequência de setas grifadas em vermelho que leva exatamente ao posicionamento das fresas necessárias para confecção do alvéolo.



Nesta outra imagem é apresentada a simulação de uma sequência de fresagem para instalação de um implante Hexágono Interno Ø3,8 x 11,5mm em osso tipo II, onde também se faz necessário a utilização de macho de rosca.



## 4.1 USO DO EXTRATOR DE MUCOSA

Fabricado em aço inoxidável cirúrgico, este instrumental é utilizado na remoção da mucosa para posterior perfuração com as fresas.

- › Rotação máxima: 20 RPM.
- › Anilha estreita: Extrator de 3,5mm sem auxílio da guia redutora.
- › Anilha Regular: Extrator de 3,5mm com auxílio da guia redutora M1/Ø3,5mm e extrator 4,5mm sem auxílio da guia redutora.
- › Utilize Irrigação abundante
- › Inicie a rotação da fresa após a mesma estar posicionada no interior da guia de redução.

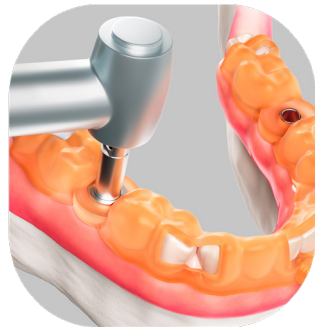

## 4.2 USO DA FRESA PLANA

Fabricada em aço inoxidável cirúrgico com alto poder de corte e revestido com DLC para menor atrito com o osso, este instrumental é utilizado para planificação do rebordo alveolar, criando uma face estável para a perfuração com as demais fresas do sistema.

- › Rotação máxima: 400 RPM.
- › Anilha estreita: Fresa de 3,5mm sem auxílio da guia redutora, utilizar a 1ª marcação (H5.0mm) e 2ª marcação (H6.5mm) a laser.
- › Anilha Regular: Fresa de 3,5mm com auxílio da guia redutora M1/Ø3,5mm, utilizar a 2ª marcação (H5.0mm) e 3ª marcação (H6.5mm) a laser.
- › Fresa de 4,5mm com auxílio da guia redutora M2/Ø4,5mm, utilizar a 1ª marcação (H5.0mm) e 2ª marcação (H6.5mm) a laser.
- › Utilize Irrigação abundante.
- › Inicie a rotação da fresa após a mesma estar posicionada no interior da guia de redução.
- › Não faça movimentos laterais durante a perfuração, isso pode danificar a guia de redução e interferir na cilindridade do alvéolo.



## 4.3 USO DA FRESA Ø2,0MM

Fabricada em aço inoxidável cirúrgico com perfil helicoidal paralelo, alto poder de corte e revestido com DLC para menor atrito com o osso, este instrumental é utilizado para perfuração inicial do alvéolo, criando a passagem segura e sem aquecimento ósseo para as demais fresas do sistema.

- › Rotação máxima: 1500 RPM.
- › Marcações laser: 7,0mm a 13,0mm.
- › Safe Drill: Ø2,0mm e comprimentos de 7,0mm a 13,0mm\*.
- › Condição H5,0mm: possibilita a instalação de implantes de 7,0mm, 8,5mm, 10,0mm, 11,5mm, 13,0mm e 15,0mm.
- › Condição H6,5mm: possibilita a instalação de implantes de 7,0mm, 8,5mm, 10,0mm, 11,5mm e 13,0mm.
- › Anilha estreita: Fresa de 2,0mm com auxílio da guia redutora de Ø2,0mm estreita.
- › Anilha Regular: Fresa de 2,0mm com auxílio da guia redutora de Ø2,0mm regular.
- › Inicie a rotação da fresa após a mesma estar posicionada no interior da guia de redução.
- › Para fresas curtas apenas implantes de 7,0, 8,5, 10,0mm e 11,5mm\*\* poderão ser instalados.
- › Não faça movimentos laterais durante a perfuração, isso pode danificar a guia de redução e interferir na cilindridade do alvéolo.

\*Perfurações para implantes de 15mm na condição H5 e 13mm na condição H6,5mm não necessitam de safe Drill.

\*\*Perfuração para implantes de comprimento de 11,5mm não podem ser executadas com as fresas curtas na condição H6,5mm.

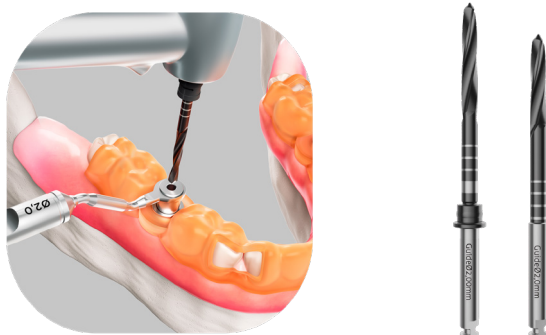

## 4.4 USO DA FRESA Ø3,0MM

Fabricada em aço inoxidável cirúrgico com perfil escalonado cônico, alto poder de corte e revestido com DLC para menor atrito com o osso, este instrumental é utilizado na perfuração do alvéolo para instalação dos implantes Strong SW com diâmetro de 3,5mm

- › Rotação máxima: 800RPM.
- › Marcações laser: 7,0mm a 13,0mm.
- › Safe Drill: Ø3,0mm e comprimentos de 7,0mm a 13,0mm\*.
- › Condição H5,0mm: possibilita a instalação de implantes de 7,0mm, 8,5mm, 10,0mm, 11,5mm, 13,0mm e 15,0mm.
- › Condição H6,5mm: possibilita a instalação de implantes de 7,0mm, 8,5mm, 10,0mm, 11,5mm e 13,0mm.
- › Anilha estreita: Fresa de 3,0mm com auxílio da guia redutora de Ø3,0mm estreita.
- › Anilha Regular: Fresa de 3,0mm com auxílio da guia redutora de Ø3,0mm regular.
- › Inicie a rotação da fresa após a mesma estar posicionada no interior da guia de redução.
- › Para fresas curtas apenas implantes de 7,0, 8,5, 10,0 e 11,5mm\*\* poderão ser instalados.
- › Não faça movimentos laterais durante a perfuração, isso pode danificar a guia de redução e interferir na cilindridade do alvéolo.

\*Perfurações para implantes de 15mm na condição H5 e 13mm na condição H6,5mm não necessitam de safe Drill.

\*\*Perfuração para implantes de comprimento de 11,5mm não podem ser executadas com as fresas curtas na condição H6,5mm.

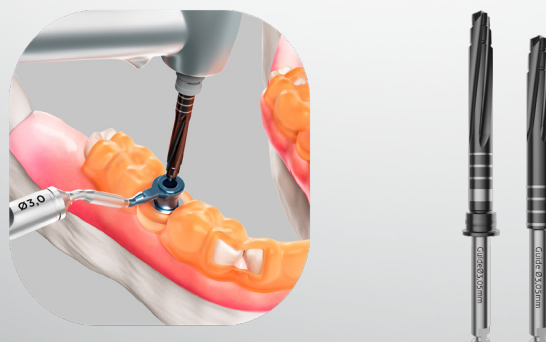

## 4.5 USO DA FRESA Ø3,3MM

Fabricada em aço inoxidável cirúrgico com perfil escalonado cônico, alto poder de corte e revestido com DLC para menor atrito com o osso, este instrumental é utilizado na perfuração do alvéolo para instalação dos implantes Strong SW com diâmetro de 3.75mm e 3.8mm

- › Rotação máxima: 800RPM.
- › Marcações laser: 7.0mm a 13.0mm.
- › Safe Drill: Ø3.3mm e comprimentos de 7.0mm a 13.0mm\*.
- › Condição H5.0mm: possibilita a instalação de implantes de 7.0mm, 8.5mm, 10.0mm, 11.5mm, 13.0mm e 15.0mm.
- › Condição H6.5mm: possibilita a instalação de implantes de 7.0mm, 8.5mm, 10.0mm, 11.5mm e 13.0mm.
- › Anilha Regular: Fresa de 3.3mm com auxílio da guia redutora de Ø3.3mm regular.
- › Esta fresa não possibilita a utilização de anilhas estreitas.
- › Inicie a rotação da fresa após a mesma estar posicionada no interior da guia de redução.
- › Para fresas curtas apenas implantes de 7.0, 8.5, 10.0 e 11.5mm\*\* poderão ser instalados.
- › Não faça movimentos laterais durante a perfuração, isso pode danificar a guia de redução e interferir na cilindridade do alvéolo.

\*Perfurações para implantes de 15mm na condição H5 e 13mm na condição H6.5mm não necessitam de safe Drill.

\*\*Perfuração para implantes de comprimento de 11.5mm não podem ser executadas com as fresas curtas na condição H6.5mm.



## 4.6 USO DA FRESA COUNTERSINK Ø4,1MM

Fabricada em aço inoxidável cirúrgico com perfil escalonado cônico, alto poder de corte e revestido com DLC para menor atrito com o osso, este instrumental é utilizado na perfuração do módulo da crista alveolar para adaptação passiva da plataforma dos implantes Strong SW com diâmetro de corpo 3.75mm e plataforma 4.1mm

- › Rotação máxima: 800RPM.
- › Marcações laser: H5.0mm e H6.5mm (Stop da fresa).
- › Safe Drill: Ø4.1 x 13mm\*.
- › Condição H5.0mm: possibilita a instalação de implantes de 7.0mm, 8.5mm, 10.0mm, 11.5mm, 13.0mm e 15.0mm.
- › Condição H6.5mm: possibilita a instalação de implantes de 7.0mm, 8.5mm, 10.0mm, 11.5mm e 13.0mm.
- › Anilha Regular: Fresa de 4.1mm com auxílio da guia redutora de Ø4.1mm regular.
- › Esta fresa não possibilita a utilização de anilhas estreitas.
- › Inicie a rotação da fresa após a mesma estar posicionada no interior da guia de redução.
- › Esta fresa não possui opção curta, uma vez que seu tamanho já é reduzido em comparação as demais fresas do kit.
- › Não faça movimentos laterais durante a perfuração, isso pode danificar a guia de redução e interferir na cilindridade do alvéolo.

\*Perfurações para condição H6.5mm não necessitam de safe Drill.



## 4.7 USO DA FRESA Ø4,0MM

Fabricada em aço inoxidável cirúrgico com perfil escalonado cônico, alto poder de corte e revestido com DLC para menor atrito com o osso, este instrumental é utilizado na perfuração do alvéolo para instalação dos implantes Strong SW com diâmetro de 4.5mm

- › Rotação máxima: 800RPM.
- › Marcações laser: 7.0mm a 13.0mm.
- › Safe Drill: Ø4.0mm e comprimentos de 7.0mm a 13.0mm\*.
- › Condição H5.0mm: possibilita a instalação de implantes de 7.0mm, 8.5mm, 10.0mm, 11.5mm, 13.0mm e 15.0mm.
- › Condição H6.5mm: possibilita a instalação de implantes de 7.0mm, 8.5mm, 10.0mm, 11.5mm e 13.0mm.
- › Anilha Regular: Fresa de 4.0mm com auxílio da guia redutora de Ø4.0mm regular.
- › Esta fresa não possibilita a utilização de anilhas estreitas.
- › Inicie a rotação da fresa após a mesma estar posicionada no interior da guia de redução.
- › Para fresas curtas apenas implantes de 7.0, 8.5, 10,0 e 11.5mm\*\* poderão ser instalados.
- › Não faça movimentos laterais durante a perfuração, isso pode danificar a guia de redução e interferir na cilindridade do alvéolo.

\*Perfurações para implantes de 15mm na condição H5 e 13mm na condição H6.5mm não necessitam de safe Drill.

\*\*Perfuração para implantes de comprimento de 11.5mm não podem ser executadas com as fresas curtas na condição H6.5mm.



## 4.8 USO DO MACHO DE ROSCA

Fabricado em liga de titânio com perfil de rosca idêntico ao do implante e alto poder de corte, este instrumental é utilizado para criar o perfil do implante em ossos de alta densidade assegurando que o implante não exceda o torque máximo de instalação (80N.cm).

- › Rotação máxima: 25RPM.
- › Marcações laser: 7,0mm a 13,0mm.
- › Condição H5.0mm: possibilita a instalação de implantes de 7.0mm, 8.5mm, 10.0mm, 11.5mm, 13.0mm e 15.0mm (stop do macho de rosca).
- › Condição H6.5mm: possibilita a instalação de implantes de 7.0mm, 8.5mm, 10.0mm, 11.5mm e 13.0mm (stop do macho de rosca).
- › Anilha estreita: macho de rosca de 3,5mm estreito sem auxílio da guia redutora.
- › Anilha Regular: macho de rosca de 3,5mm com auxílio da guia redutora M1/Ø3.5 regular, macho de rosca de 3,75mm e 3,8mm com auxílio da guia redutora M3/Ø3,8 regular e macho de rosca de 4,5mm com auxílio da guia redutora M2/Ø4,5 regular.
- › Inicie a rotação do macho de rosca após o mesmo estar posicionado no interior da guia de redução.
- › Não faça movimentos laterais durante o rosqueamento, isso pode danificar a guia de redução e interferir na cilindridade do alvéolo.



## 4.9 ABERTURA DA EMBALAGEM DO IMPLANTE

- › Embalagem mais fácil de ser aberta e manuseada com luvas.
- › Embalagem transparente: simplicidade e rapidez na identificação do implante.
- › Mantém implante e tampa implante em compartimentos separados.
- › Sistema de abertura superior Snap-on com sistema de giro que assegura a integridade do implante.
- › Com um conector próprio, capture o implante com a chave de contra-ângulo e movimente-o até alcançar o encaixe perfeito.
- › Único sistema de implante que oferece o tampa-implante na mesma embalagem. Para capturá-lo remova a tampa superior do tubete e encaixe na chave digital hexagonal de 1.2.



## 4.10 SISTEMA DE CAPTURA DO IMPLANTE

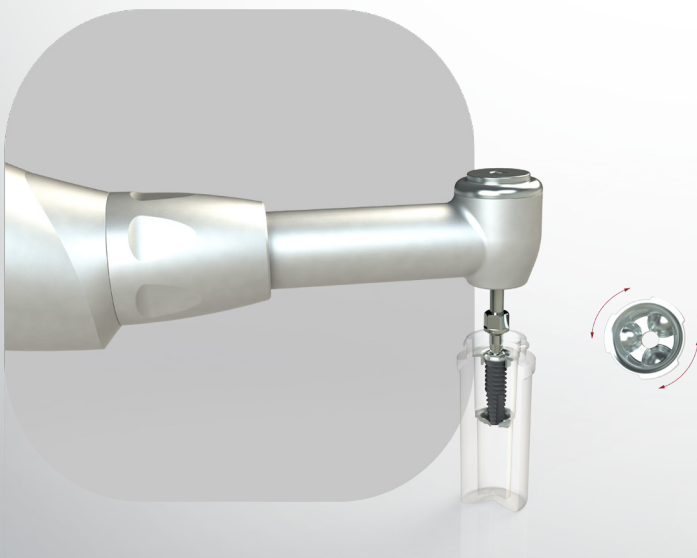

- › Retire a tampa do tubete deixando a face do implante exposta.
- › Conecte a chave de transporte na caneta contra-ângulo de acordo com a conexão do implante a ser capturado.
- › Posicione a chave no interior do implante e exerça uma leve pressão.
- › Para obter o melhor posicionamento faça um leve giro manual da embalagem para que a chave se adapte completamente.
- › A embalagem dos implantes Strong SW apresenta um sistema anti-rotacional, que facilitam o posicionamento da chave no implante.
- › Retire o implante do tubete com cuidado e certificando-se que o mesmo não está tocando nas paredes do tubete.
- › Leve o implante até o alvéolo e inicie a instalação.

## 4.11 INSTALAÇÃO DO IMPLANTE

- › Certifique-se que o motor está parametrizado entre 20 RPM e 40 RPM e torque máximo de 35N.cm
- › Com o implante em posição, inicie a instalação com o contra ângulo
- › Não movimente o implante vertical ou lateralmente, isso pode interferir no posicionamento da guia cirúrgica e na estabilidade do implante.
- › Finalize a instalação do implante. Caso necessário desconecte a caneta contra ângulo e adapte a chave de catraca sobre a chave de instalação e finalize o torque com a chave torquímetro. Insira o conector na chave com leve giro para evitar deformar o anel de retenção
- › Em hipótese alguma o torque de instalação deverá ser superior a 80N.cm. Caso esse torque seja alcançado durante a instalação, pare o procedimento e utilize o macho de rosca específico para reduzir o torque de inserção

\*Torque acima de 80N.cm no implante, podem danificar sua conexão protética, implicando na não adaptação dos componentes protéticos na posterior reabilitação.



## 4.12 SISTEMA DE FIXAÇÃO DE GUIA

O guia cirúrgico poderá receber fixadores de guia que proporcionam maior segurança e estabilidade, o fixador deve ser posicionado em uma área com qualidade óssea adequada e suficiente.

A espessura da guia deverá ser suficiente para o correto posicionamento e retenção do fixador. Conforme o tipo de reabilitação adotado os fixadores deverão ser espaçados uniformemente (quando possível) para garantir a perfeita estabilidade da guia.



## 4.13 SISTEMA DE FIXAÇÃO DE GUIA VERTICAL

O guia cirúrgico poderá receber estabilizadores verticais que proporcionam maior segurança e a apoio da guia durante a instalação dos demais implantes. Para a instalação dos estabilizadores verticais utilize a chave digital de 1,2mm disponível no seu kit guide Strong SW com torque manual leve.

Em hipótese alguma os estabilizadores deverão ser instalados com chave de catraca e torquímetro.

Se o implante não apresentar estabilidade primária superior a 30N.cm, os estabilizadores verticais não são indicados.

Importante: Os estabilizadores não vem no kit e podem ser adquiridos à parte.





### 5.1 DIMENSÕES DOS IMPLANTES

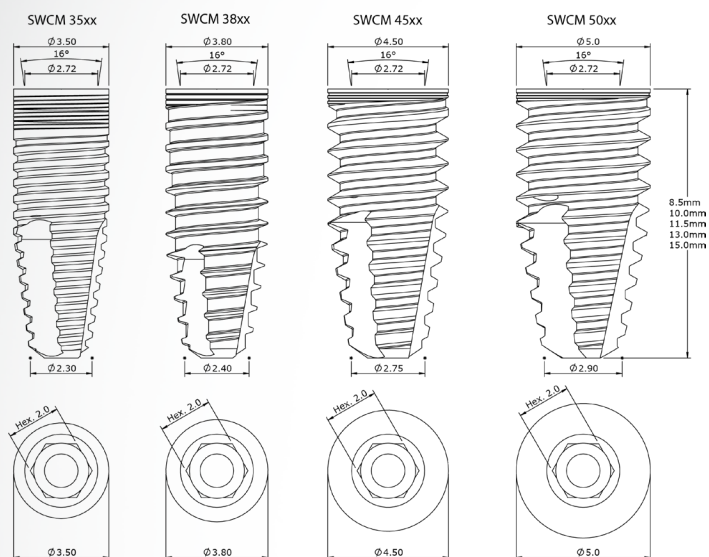

## STRONG SW CONE MORSE

## STRONG SW HEXÁGONO EXTERNO

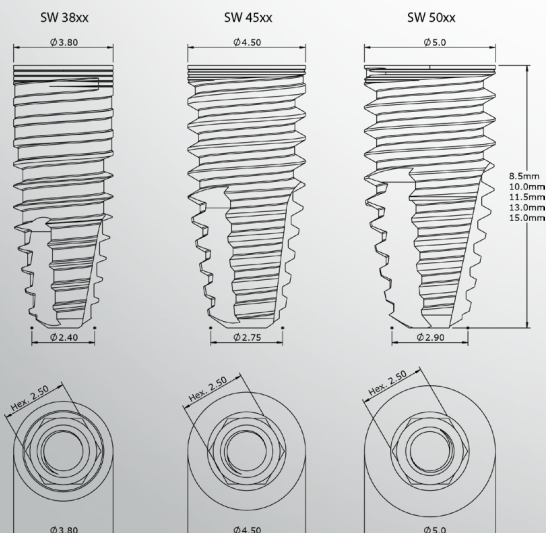
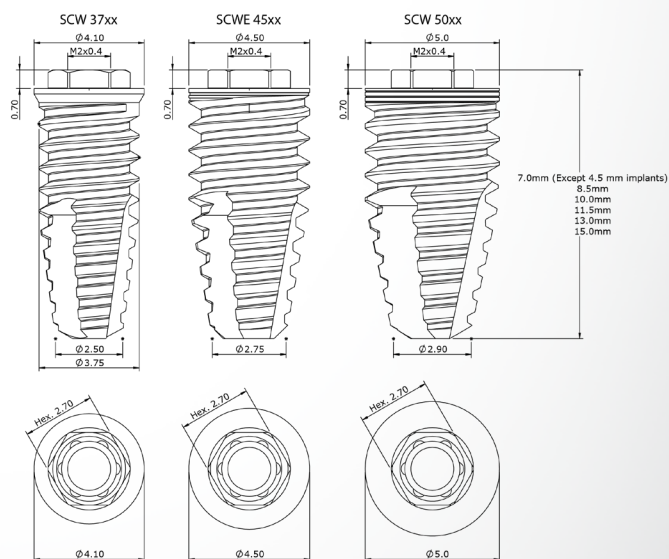

## STRONG SW HEXÁGONO INTERNO

## 5.2 SEQUÊNCIA PARA IMPLANTES STRONG SW HE 3.5 MODELO DE ANILHA: REGULAR / POSIÇÃO DA ANILHA: H5.0



**EXTRATOR DE MUCOSA**

Cód.	Ø da guia de redução
M1 / Ø3,5 EM 35	M1 / Ø3,5 GF 3641



**FRESA PLANA Ø3,5**

Cód.	Posição da marcação a laser	Ø da guia de redução
M1 / Ø3,5 FPG 35	2ª MARCA	M1 / Ø3,5 GF 3641



**FRESA HELICOIDAL Ø2,0**

Cód.	Ø da guia de redução
Ø2,0 FHDG 20	Ø2,0 GF 2030



**SAFE DRILL**

**Posição de parada da fresa**

Ø2,0x7,0  
Ø2,0x8,5  
Ø2,0x10,0  
Ø2,0x11,5  
Ø2,0x13,0  
Ø2,0x7,0  
Ø2,0x8,5  
Ø2,0x10,0  
Ø2,0x11,5  
Ø2,0x13,0

## 5.3 SEQUÊNCIA PARA IMPLANTES STRONG SW HE 3.5 MODELO DE ANILHA: REGULAR / POSIÇÃO DA ANILHA: H6.5



**EXTRATOR DE MUCOSA**

Cód.	Ø da guia de redução
M1 / Ø3,5 EM 35	M1 / Ø3,5 GF3641



**FRESA PLANA Ø3,5**

Cód.	Posição da marcação a laser	Ø da guia de redução
M1 / 3,5 FPG 35	3ª MARCA	M1 / Ø3,5 GF3641



**FRESA HELICOIDAL Ø2,0**

Cód.	Ø da guia de redução
Ø2,0 FHDG 20	Ø2,0 GF 2030



**SAFE DRILL**

**Posição de parada da fresa**

Ø2,0x8,5  
Ø2,0x10,0  
Ø2,0x11,5  
Ø2,0x13,0  
Ø2,0x8,5  
Ø2,0x10,0  
Ø2,0x11,5  
Ø2,0x13,0



### FRESA CÔNICA SW Ø3,0

Cód.	Ø da guia de redução
Ø3,0 FRWDG 35	Ø3,0 GF 2030



### FRESA ROSCA SW Ø3,5

Cód.	Ø da guia de redução
M1 / Ø3,5 CMRWG 35	M1 / Ø3,5 GF 3641



### CHAVE HEX. EXT. H5,0

Cód.	Altura
CTWHE 50	H5,0



### SAFE DRILL Posição de parada da fresa

Ø3,0x7,0  
Ø3,0x8,5  
Ø3,0x10,0  
Ø3,0x11,5  
Ø3,0x13,0

Ø3,0x7,0  
Ø3,0x8,5  
Ø3,0x10,0  
Ø3,0x11,5  
Ø3,0x13,0

PRODUTO	IMPLANTE
SWHE 3507	IMPLANTE HEX. EXTERNO Ø3,5 X 7,0mm
SWHE 3585	IMPLANTE HEX. EXTERNO Ø3,5 X 8,5mm
SWHE 3510	IMPLANTE HEX. EXTERNO Ø3,5 X 10,0mm
SWHE 3511	IMPLANTE HEX. EXTERNO Ø3,5 X 11,5mm
SWHE 3513	IMPLANTE HEX. EXTERNO Ø3,5 X 13,0mm
SWHE 3515	IMPLANTE HEX. EXTERNO Ø3,5 X 15,0mm
SWHE 3507N	IMPLANTE HEX. EXTERNO Ø3,5 X 7,0mm
SWHE 3585N	IMPLANTE HEX. EXTERNO Ø3,5 X 8,5mm
SWHE 3510N	IMPLANTE HEX. EXTERNO Ø3,5 X 10,0mm
SWHE 3511N	IMPLANTE HEX. EXTERNO Ø3,5 X 11,5mm
SWHE 3513N	IMPLANTE HEX. EXTERNO Ø3,5 X 13,0mm
SWHE 3515N	IMPLANTE HEX. EXTERNO Ø3,5 X 15,0mm



### FRESA CÔNICA SW Ø3,0

Cód.	Ø da guia de redução
Ø3,0 FRWDG 35	Ø3,0 GF 2030



### FRESA ROSCA SW Ø3,5

Cód.	Ø da guia de redução
M1 / Ø3,5 CMRWG 35	M1 / Ø3,5 GF3641



### CHAVE HEX. EXT. H6,5

Cód.	Altura
CTWHE 65	H6,5



### SAFE DRILL Posição de parada da fresa

Ø3,0x8,5  
Ø3,0x10,0  
Ø3,0x11,5  
Ø3,0x13,0

Ø3,0x8,5  
Ø3,0x10,0  
Ø3,0x11,5  
Ø3,0x13,0

PRODUTO	IMPLANTE
SWHE 3507	IMPLANTE HEX. EXTERNO Ø3,5 X 7,0mm
SWHE 3585	IMPLANTE HEX. EXTERNO Ø3,5 X 8,5mm
SWHE 3510	IMPLANTE HEX. EXTERNO Ø3,5 X 10,0mm
SWHE 3511	IMPLANTE HEX. EXTERNO Ø3,5 X 11,5mm
SWHE 3513	IMPLANTE HEX. EXTERNO Ø3,5 X 13,0mm
SWHE 3515	IMPLANTE HEX. EXTERNO Ø3,5 X 15,0mm
SWHE 3507N	IMPLANTE HEX. EXTERNO Ø3,5 X 7,0mm
SWHE 3585N	IMPLANTE HEX. EXTERNO Ø3,5 X 8,5mm
SWHE 3510N	IMPLANTE HEX. EXTERNO Ø3,5 X 10,0mm
SWHE 3511N	IMPLANTE HEX. EXTERNO Ø3,5 X 11,5mm
SWHE 3513N	IMPLANTE HEX. EXTERNO Ø3,5 X 13,0mm
SWHE 3515N	IMPLANTE HEX. EXTERNO Ø3,5 X 15,0mm

## 5.4 SEQUÊNCIA PARA IMPLANTES STRONG SW HE 3.5 MODELO DE ANILHA: ESTREITO / POSIÇÃO DA ANILHA: H5.0



**EXTRATOR DE MUCOSA**

Cód.	Ø da guia de redução
M1 / Ø3,5 EM 35	-



**FRESA PLANA Ø3,5**

Cód.	Posição da marcação a laser	Ø da guia de redução
M1 / Ø3,5 FPG 35	1ª MARCA	-



**FRESA HELICOIDAL Ø2,0**

Cód.	Ø da guia de redução
Ø2,0 FHDG 20	Ø2,0 GF 2030E



**SAFE DRILL**

**Posição de parada da fresa**

Ø2,0x7,0
Ø2,0x8,5
Ø2,0x10,0
Ø2,0x11,5
Ø2,0x13,0
Ø2,0x7,0
Ø2,0x8,5
Ø2,0x10,0
Ø2,0x11,5
Ø2,0x13,0

## 5.5 SEQUÊNCIA PARA IMPLANTES STRONG SW HE 3.5 MODELO DE ANILHA: ESTREITO / POSIÇÃO DA ANILHA: H6.5



**EXTRATOR DE MUCOSA**

Cód.	Ø da guia de redução
M1 / Ø3,5 EM 35	-



**FRESA PLANA Ø3,5**

Cód.	Posição da marcação a laser	Ø da guia de redução
M1 / Ø3,5 FPG 35	2ª MARCA	-



**FRESA HELICOIDAL Ø2,0**

Cód.	Ø da guia de redução
Ø2,0 FHDG 20	Ø2,0 GF 2030E



**SAFE DRILL**

**Posição de parada da fresa**

Ø2,0x8,5
Ø2,0x10,0
Ø2,0x11,5
Ø2,0x13,0
Ø2,0x8,5
Ø2,0x10,0
Ø2,0x11,5
Ø2,0x13,0



### FRESA CÔNICA SW Ø3,0

Cód.	Ø da guia de redução
Ø3,0 FRWDG 35	Ø3,0 GF 2030E



### FRESA ROSCA SW Ø3,5 ESTREITA

Cód.	Ø da guia de redução
Ø3,5 CMRIWG 35E	-



### CHAVE HEX. EXT. H5,0 ESTREITO

Cód.	Altura
CTWHE 50E	H5,0



#### SAFE DRILL

#### Posição de parada da fresa

- Ø3,0x7,0
- Ø3,0x8,5
- Ø3,0x10,0
- Ø3,0x11,5
- Ø3,0x13,0
- Ø3,0x7,0
- Ø3,0x8,5
- Ø3,0x10,0
- Ø3,0x11,5
- Ø3,0x13,0

PRODUTO	IMPLANTE
SWHE 3507	IMPLANTE HEX. EXTERNO Ø3,5 X 7,0mm
SWHE 3505	IMPLANTE HEX. EXTERNO Ø3,5 X 8,5mm
SWHE 3510	IMPLANTE HEX. EXTERNO Ø3,5 X 10,0mm
SWHE 3511	IMPLANTE HEX. EXTERNO Ø3,5 X 11,5mm
SWHE 3513	IMPLANTE HEX. EXTERNO Ø3,5 X 13,0mm
SWHE 3515	IMPLANTE HEX. EXTERNO Ø3,5 X 15,0mm
SWHE 3507N	IMPLANTE HEX. EXTERNO Ø3,5 X 7,0mm
SWHE 3505N	IMPLANTE HEX. EXTERNO Ø3,5 X 8,5mm
SWHE 3510N	IMPLANTE HEX. EXTERNO Ø3,5 X 10,0mm
SWHE 3511N	IMPLANTE HEX. EXTERNO Ø3,5 X 11,5mm
SWHE 3513N	IMPLANTE HEX. EXTERNO Ø3,5 X 13,0mm
SWHE 3515N	IMPLANTE HEX. EXTERNO Ø3,5 X 15,0mm



### FRESA CÔNICA SW Ø3,0

Cód.	Ø da guia de redução
Ø3,0 FRWDG 35	Ø3,0 GF 2030E



### FRESA ROSCA SW Ø3,5 ESTREITA

Cód.	Ø da guia de redução
Ø3,5 CMRIWG 35E	-



### CHAVE HEX. EXT. H6,5 ESTREITO

Cód.	Altura
CTWHE 65E	H6,5



#### SAFE DRILL

#### Posição de parada da fresa

- Ø3,0x8,5
- Ø3,0x10,0
- Ø3,0x11,5
- Ø3,0x13,0
- Ø3,0x8,5
- Ø3,0x10,0
- Ø3,0x11,5
- Ø3,0x13,0

PRODUTO	IMPLANTE
SWHE 3507	IMPLANTE HEX. EXTERNO Ø3,5 X 7,0mm
SWHE 3505	IMPLANTE HEX. EXTERNO Ø3,5 X 8,5mm
SWHE 3510	IMPLANTE HEX. EXTERNO Ø3,5 X 10,0mm
SWHE 3511	IMPLANTE HEX. EXTERNO Ø3,5 X 11,5mm
SWHE 3513	IMPLANTE HEX. EXTERNO Ø3,5 X 13,0mm
SWHE 3515	IMPLANTE HEX. EXTERNO Ø3,5 X 15,0mm
SWHE 3507N	IMPLANTE HEX. EXTERNO Ø3,5 X 7,0mm
SWHE 3505N	IMPLANTE HEX. EXTERNO Ø3,5 X 8,5mm
SWHE 3510N	IMPLANTE HEX. EXTERNO Ø3,5 X 10,0mm
SWHE 3511N	IMPLANTE HEX. EXTERNO Ø3,5 X 11,5mm
SWHE 3513N	IMPLANTE HEX. EXTERNO Ø3,5 X 13,0mm
SWHE 3515N	IMPLANTE HEX. EXTERNO Ø3,5 X 15,0mm

## 5.6 SEQUÊNCIA PARA IMPLANTES STRONG SW HE 3.75 MODELO DE ANILHA: REGULAR / POSIÇÃO DA ANILHA: H5.0



### EXTRATOR DE MUCOSA

Cód.	Ø da guia de redução
Ø4,5 EM 45	-



### FRESA PLANA Ø4,5

Cód.	Posição da marcação a laser	Ø da guia de redução
M2 / Ø4,5 FPG 45	1ª MARCA	M2 / Ø4,5 GF 3845



### FRESA HELICOIDAL Ø2,0

Cód.	Ø da guia de redução
Ø2,0 FHDG 20	Ø2,0 GF 2030



### FRESA CÔNICA SW Ø3,0

Cód.	Ø da guia de redução
Ø3,0 FRWDG 35	Ø3,0 GF 2030



### SAFE DRILL Posição de parada da fresa

Ø2,0x7,0
Ø2,0x8,5
Ø2,0x10,0
Ø2,0x11,5
Ø2,0x13,0
Ø2,0x7,0
Ø2,0x8,5
Ø2,0x10,0
Ø2,0x11,5
Ø2,0x13,0



### SAFE DRILL Posição de parada da fresa

Ø3,0x7,0
Ø3,0x8,5
Ø3,0x10,0
Ø3,0x11,5
Ø3,0x13,0
Ø3,0x7,0
Ø3,0x8,5
Ø3,0x10,0
Ø3,0x11,5
Ø3,0x13,0

## 5.7 SEQUÊNCIA PARA IMPLANTES STRONG SW 3.75 MODELO DE ANILHA: REGULAR / POSIÇÃO DA ANILHA: H6.5



### EXTRATOR DE MUCOSA

Cód.	Ø da guia de redução
Ø4,5 EM 45	-



### FRESA PLANA Ø4,5

Cód.	Posição da marcação a laser	Ø da guia de redução
M2 / Ø4,5 FPG 45	2ª MARCA	M2 / Ø4,5 GF 3845



### FRESA HELICOIDAL Ø2,0

Cód.	Cylinder of drill handle
Ø2,0 FHDG 20	Ø2,0 GF 2030



### FRESA CÔNICA SW Ø3,0

Cód.	Ø da guia de redução
Ø3,0 FRWDG 35	Ø3,0 GF 2030



### SAFE DRILL Posição de parada da fresa

Ø2,0x8,5
Ø2,0x10,0
Ø2,0x11,5
Ø2,0x13,0
Ø2,0x8,5
Ø2,0x10,0
Ø2,0x11,5
Ø2,0x13,0



### SAFE DRILL Posição de parada da fresa

Ø3,0x8,5
Ø3,0x10,0
Ø3,0x11,5
Ø3,0x13,0
Ø3,0x8,5
Ø3,0x10,0
Ø3,0x11,5
Ø3,0x13,0



### FRESA CÔNICA SW Ø3,3

Cód. Ø da guia de redução

Ø3,3 FRWDG 38 Ø3,3 GF 3340



### FRESA COUNTERSINK Ø4,1

Cód. Ø da guia de redução

Ø4,1 FCWDG 41 Ø4,1 GF 3641



### FRESA ROSCA SW Ø3,75

Cód. Ø da guia de redução

M3 / Ø3,75 CMRIWG 37 M3 / Ø3,8 GF 3845



### CHAVE HEX. EXT. H5,0

Cód. Altura

CTWHE 50 H5,0



#### SAFE DRILL

Posição de parada da fresa

Ø3,3x7,0  
Ø3,3x8,5  
Ø3,3x10,0  
Ø3,3x11,5  
Ø3,3x13,0

Ø3,3x7,0  
Ø3,3x8,5  
Ø3,3x10,0  
Ø3,3x11,5  
Ø3,3x13,0



#### SAFE DRILL

Posição de parada da fresa

Ø4,1x3,0  
Ø4,1x3,0  
Ø4,1x3,0  
Ø4,1x3,0  
Ø4,1x3,0  
Ø4,1x3,0

Ø4,1x3,0  
Ø4,1x3,0  
Ø4,1x3,0  
Ø4,1x3,0  
Ø4,1x3,0  
Ø4,1x3,0

#### PRODUTO

#### IMPLANTE

SCW 3707	IMPLANTE HEX. EXTERNO Ø3,75 X 7,0mm
SCW 3785	IMPLANTE HEX. EXTERNO Ø3,75 X 8,5mm
SCW 3710	IMPLANTE HEX. EXTERNO Ø3,75 X 10,0mm
SCW 3711	IMPLANTE HEX. EXTERNO Ø3,75 X 11,5mm
SCW 3713	IMPLANTE HEX. EXTERNO Ø3,75 X 13,0mm
SCW 3715	IMPLANTE HEX. EXTERNO Ø3,75 X 15,0mm
SWHE 3707N	IMPLANTE HEX. EXTERNO Ø3,75 X 7,0mm
SWHE 3785N	IMPLANTE HEX. EXTERNO Ø3,75 X 8,5mm
SWHE 3510N	IMPLANTE HEX. EXTERNO Ø3,75 X 10,0mm
SWHE 3511N	IMPLANTE HEX. EXTERNO Ø3,75 X 11,5mm
SWHE 3513N	IMPLANTE HEX. EXTERNO Ø3,75 X 13,0mm
SWHE 3515N	IMPLANTE HEX. EXTERNO Ø3,75 X 15,0mm



### FRESA CÔNICA SW Ø3,3

Cód. Ø da guia de redução

Ø3,3 FRWDG 38 Ø3,3 GF 3340



### FRESA COUNTERSINK SW Ø4,1

Cód. Ø da guia de redução

Ø4,1 FCWDG 41 Ø4,1 GF 3641



### FRESA ROSCA SW Ø3,75

Cód. Ø da guia de redução

M3 / Ø3,75 CMRIWG 37 M3 / Ø3,8 GF 3845



### CHAVE HEX. EXT. H6,5

Cód. Altura

CTWHE 65 H6,5



#### SAFE DRILL

Posição de parada da fresa

Ø3,3x8,5  
Ø3,3x10,0  
Ø3,3x11,5  
Ø3,3x13,0

Ø3,3x8,5  
Ø3,3x10,0  
Ø3,3x11,5  
Ø3,3x13,0

#### PRODUTO

#### IMPLANTE

SCW 3707	IMPLANTE HEX. EXTERNO Ø3,75 X 7,0mm
SCW 3785	IMPLANTE HEX. EXTERNO Ø3,75 X 8,5mm
SCW 3710	IMPLANTE HEX. EXTERNO Ø3,75 X 10,0mm
SCW 3711	IMPLANTE HEX. EXTERNO Ø3,75 X 11,5mm
SCW 3713	IMPLANTE HEX. EXTERNO Ø3,75 X 13,0mm
SCW 3715	IMPLANTE HEX. EXTERNO Ø3,75 X 15,0mm
SWHE 3707N	IMPLANTE HEX. EXTERNO Ø3,75 X 7,0mm
SWHE 3785N	IMPLANTE HEX. EXTERNO Ø3,75 X 8,5mm
SWHE 3710N	IMPLANTE HEX. EXTERNO Ø3,75 X 10,0mm
SWHE 3711N	IMPLANTE HEX. EXTERNO Ø3,75 X 11,5mm
SWHE 3713N	IMPLANTE HEX. EXTERNO Ø3,75 X 13,0mm
SWHE 3715N	IMPLANTE HEX. EXTERNO Ø3,75 X 15,0mm

## 5.8 SEQUÊNCIA PARA IMPLANTES STRONG SW HE 4.5 MODELO DE ANILHA: REGULAR / POSIÇÃO DA ANILHA: H5.0



EXTRATOR DE MUCOSA	
Cód.	Ø da guia de redução
Ø4,5 EM 45	NOT APPLICABLE



FRESA PLANA Ø4,5		
Cód.	Posição da marcação a laser	Ø da guia de redução
M2 / Ø4,5 FPG 45	1ª MARCA	M2 / Ø4,5 GF 3845



FRESA HELICOIDAL Ø2,0	
Cód.	Ø da guia de redução
Ø2,0 FHDG 20	Ø2,0 GF 2030



FRESA CÔNICA SW Ø3,0	
Cód.	Ø da guia de redução
Ø3,0 FRWDG 35	Ø3,0 GF 2030



**SAFE DRILL**  
Posição de parada da fresa

Ø2,0x8,5
Ø2,0x10,0
Ø2,0x11,5
Ø2,0x13,0
Ø2,0x8,5
Ø2,0x10,0
Ø2,0x11,5
Ø2,0x13,0



**SAFE DRILL**  
Posição de parada da fresa

Ø3,0x8,5
Ø3,0x10,0
Ø3,0x11,5
Ø3,0x13,0
Ø3,0x8,5
Ø3,0x10,0
Ø3,0x11,5
Ø3,0x13,0

## 5.9 SEQUÊNCIA PARA IMPLANTES STRONG SW HE 4.5 MODELO DE ANILHA: REGULAR / POSIÇÃO DA ANILHA: H6.5



EXTRATOR DE MUCOSA	
Cód.	Ø da guia de redução
Ø4,5 EM 45	NOT APPLICABLE



FRESA PLANA Ø4,5		
Cód.	Posição da marcação a laser	Ø da guia de redução
M2 / Ø4,5 FPG 45	2ª MARCA	M2 / Ø4,5 GF 3845



FRESA HELICOIDAL Ø2,0	
Cód.	Ø da guia de redução
Ø2,0 FHDG 20	Ø2,0 GF 2030



FRESA CÔNICA SW Ø3,0	
Cód.	Ø da guia de redução
Ø3,0 FRWDG 35	Ø3,0 GF 2030



**SAFE DRILL**  
Posição de parada da fresa

Ø2,0x10,0
Ø2,0x11,5
Ø2,0x13,0
Ø2,0x10,0
Ø2,0x11,5
Ø2,0x13,0



**SAFE DRILL**  
Posição de parada da fresa

Ø3,0x10,0
Ø3,0x11,5
Ø3,0x13,0
Ø3,0x10,0
Ø3,0x11,5
Ø3,0x13,0





### FRESA CÔNICA SW Ø3,3

Cód.	Ø da guia de redução
Ø3,3 FRWDG 38	Ø3,3 GF 3340



### FRESA CÔNICA SW Ø4,0

Cód.	Ø da guia de redução
Ø4,0 FRWDG 45	Ø4,0 GF 3340



### FRESA ROSCA SW Ø4,5

Cód.	Ø da guia de redução
M2 / Ø4,5 CMRWG 45	M2 / Ø4,5 GF 3845



### CHAVE HEX. EXT. H5,0

Cód.	Altura
CTWHE 50	H5,0



#### SAFE DRILL

Posição de parada da fresa

Ø3,3x8,5
Ø3,3x10,0
Ø3,3x11,5
Ø3,3x13,0
Ø3,3x8,5
Ø3,3x10,0
Ø3,3x11,5
Ø3,3x13,0



#### SAFE DRILL

Posição de parada da fresa

Ø4,0x8,5
Ø4,0x10,0
Ø4,0x11,5
Ø4,0x13,0
Ø4,0x8,5
Ø4,0x10,0
Ø4,0x11,5
Ø4,0x13,0

#### PRODUTO

#### IMPLANTE

SCWE 4585	IMPLANTE HEX. EXTERNO Ø4,5 X 8,5mm
SCWE 4510	IMPLANTE HEX. EXTERNO Ø4,5 X 10,0mm
SCWE 4511	IMPLANTE HEX. EXTERNO Ø4,5 X 11,5mm
SCWE 4513	IMPLANTE HEX. EXTERNO Ø4,5 X 13,0mm
SCWE 4515	IMPLANTE HEX. EXTERNO Ø4,5 X 15,0mm
SWHE 4585N	IMPLANTE HEX. EXTERNO Ø4,5 X 8,5mm
SWHE 4510N	IMPLANTE HEX. EXTERNO Ø4,5 X 10,0mm
SWHE 4511N	IMPLANTE HEX. EXTERNO Ø4,5 X 11,5mm
SWHE 4513N	IMPLANTE HEX. EXTERNO Ø4,5 X 13,0mm
SWHE 4515N	IMPLANTE HEX. EXTERNO Ø4,5 X 15,0mm



### FRESA CÔNICA SW Ø3,3

Cód.	Ø da guia de redução
Ø3,3 FRWDG 38	Ø3,3 GF 3340



### FRESA CÔNICA SW Ø4,0

Cód.	Ø da guia de redução
Ø4,0 FRWDG 45	Ø4,0 GF 3340



### FRESA ROSCA SW Ø4,5

Cód.	Ø da guia de redução
M2 / Ø4,5 CMRWG 45	M2 / Ø4,5 GF 3845



### CHAVE HEX. EXT. H6,5

Cód.	Altura
CTWHE 65	H6,5



#### SAFE DRILL

Posição de parada da fresa

Ø3,3x10,0
Ø3,3x11,5
Ø3,3x13,0
Ø3,3x10,0
Ø3,3x11,5
Ø3,3x13,0



#### SAFE DRILL

Posição de parada da fresa

Ø4,0x10,0
Ø4,0x11,5
Ø4,0x13,0
Ø4,0x10,0
Ø4,0x11,5
Ø4,0x13,0

#### PRODUTO

#### IMPLANTE

SCWE 4585	IMPLANTE HEX. EXTERNO Ø4,5 X 8,5mm
SCWE 4510	IMPLANTE HEX. EXTERNO Ø4,5 X 10,0mm
SCWE 4511	IMPLANTE HEX. EXTERNO Ø4,5 X 11,5mm
SCWE 4513	IMPLANTE HEX. EXTERNO Ø4,5 X 13,0mm
SCWE 4515	IMPLANTE HEX. EXTERNO Ø4,5 X 15,0mm
SWHE 4585N	IMPLANTE HEX. EXTERNO Ø4,5 X 8,5mm
SWHE 4510N	IMPLANTE HEX. EXTERNO Ø4,5 X 10,0mm
SWHE 4511N	IMPLANTE HEX. EXTERNO Ø4,5 X 11,5mm
SWHE 4513N	IMPLANTE HEX. EXTERNO Ø4,5 X 13,0mm
SWHE 4515N	IMPLANTE HEX. EXTERNO Ø4,5 X 15,0mm

## 5.10 SEQUÊNCIA PARA IMPLANTES STRONG SW HI 3.8 MODELO DE ANILHA: REGULAR / POSIÇÃO DA ANILHA: H5.0



EXTRATOR DE MUCOSA	
Cód.	Ø da guia de redução
Ø4,5 EM 45	-



FRESA PLANA Ø4,5		
Cód.	Posição da marcação a laser	Ø da guia de redução
M2 / Ø4,5 FPG 45	1ª MARCA	M2 / Ø4,5 GF 3845



FRESA HELICOIDAL Ø2,0	
Cód.	Ø da guia de redução
Ø2,0 FHDG 20	Ø2,0 GF 2030



FRESA CÔNICA SW Ø3,0	
Cód.	Ø da guia de redução
Ø3,0 FRWDG 35	Ø3,0 GF 2030



SAFE DRILL Posição de parada da fresa	
Ø2,0x8,5	
Ø2,0x10,0	
Ø2,0x11,5	
Ø2,0x13,0	
Ø2,0x8,5	
Ø2,0x10,0	
Ø2,0x11,5	
Ø2,0x13,0	



SAFE DRILL Posição de parada da fresa	
Ø3,0x8,5	
Ø3,0x10,0	
Ø3,0x11,5	
Ø3,0x13,0	
Ø3,0x8,5	
Ø3,0x10,0	
Ø3,0x11,5	
Ø3,0x13,0	

## 5.11 SEQUÊNCIA PARA IMPLANTES STRONG SW HI 3.8 MODELO DE ANILHA: REGULAR / POSIÇÃO DA ANILHA: H6.5



EXTRATOR DE MUCOSA	
Cód.	Ø da guia de redução
Ø4,5 EM 45	-



FRESA PLANA Ø4,5		
Cód.	Posição da marcação a laser	Ø da guia de redução
M2 / Ø4,5 FPG 45	2ª MARCA	M2 / Ø4,5 GF 3845



FRESA HELICOIDAL Ø2,0	
Cód.	Ø da guia de redução
Ø2,0 FHDG 20	Ø2,0 GF 2030



FRESA CÔNICA SW Ø3,0	
Cód.	Ø da guia de redução
Ø3,0 FRWDG 35	Ø3,0 GF 2030



SAFE DRILL Posição de parada da fresa	
Ø2,0x10,0	
Ø2,0x11,5	
Ø2,0x13,0	
Ø2,0x10,0	
Ø2,0x11,5	
Ø2,0x13,0	



SAFE DRILL Posição de parada da fresa	
Ø3,0x10,0	
Ø3,0x11,5	
Ø3,0x13,0	
Ø3,0x10,0	
Ø3,0x11,5	
Ø3,0x13,0	



### FRESA CÔNICA SW Ø3,3

Cód.	Ø da guia de redução
Ø3,3 FRWDG 38	Ø3,3 GF 3340



### FRESA ROSCA SW Ø3,8

Cód.	Ø da guia de redução
M3 / Ø3,8 CMRIWG 38	M3 / Ø3,8 GF 3845



### CHAVE HEX. INT. H5,0

Cód.	Altura
CTWHI 50	H5,0



#### SAFE DRILL

Posição de parada da fresa

Ø3,3x8,5  
Ø3,3x10,0  
Ø3,3x11,5  
Ø3,3x13,0

Ø3,3x8,5  
Ø3,3x10,0  
Ø3,3x11,5  
Ø3,3x13,0

PRODUTO	IMPLANTE
SW 3885	IMPLANTE HEX. INTERNO Ø3,8 X 8,5mm
SW 3810	IMPLANTE HEX. INTERNO Ø3,8 X 10,0mm
SW 3811	IMPLANTE HEX. INTERNO Ø3,8 X 11,5mm
SW 3813	IMPLANTE HEX. INTERNO Ø3,8 X 13,0mm
SW 3815	IMPLANTE HEX. INTERNO Ø3,8 X 15,0mm
SWHI 3885N	IMPLANTE HEX. INTERNO Ø3,8 X 8,5mm
SWHI 3810N	IMPLANTE HEX. INTERNO Ø3,8 X 10,0mm
SWHI 3811N	IMPLANTE HEX. INTERNO Ø3,8 X 11,5mm
SWHI 3813N	IMPLANTE HEX. INTERNO Ø3,8 X 13,0mm
SWHI 3815N	IMPLANTE HEX. INTERNO Ø3,8 X 15,0mm



### FRESA CÔNICA SW Ø3,3

Cód.	Ø da guia de redução
Ø3,3 FRWDG 38	Ø3,3 GF 3340



### FRESA ROSCA SW Ø3,8

Cód.	Ø da guia de redução
M3 / Ø3,8 CMRIWG 38	M3 / Ø3,8 GF 3845



### CHAVE HEX. INT. H6,5

Cód.	Altura
CTWHI 65	H6,5



#### SAFE DRILL

Posição de parada da fresa

Ø3,3x10,0  
Ø3,3x11,5  
Ø3,3x13,0

Ø3,3x10,0  
Ø3,3x11,5  
Ø3,3x13,0

PRODUTO	IMPLANTE
SW 3885	IMPLANTE HEX. INTERNO Ø3,8 X 8,5mm
SW 3810	IMPLANTE HEX. INTERNO Ø3,8 X 10,0mm
SW 3811	IMPLANTE HEX. INTERNO Ø3,8 X 11,5mm
SW 3813	IMPLANTE HEX. INTERNO Ø3,8 X 13,0mm
SW 3815	IMPLANTE HEX. INTERNO Ø3,8 X 15,0mm
SWHI 3885N	IMPLANTE HEX. INTERNO Ø3,8 X 8,5mm
SWHI 3810N	IMPLANTE HEX. INTERNO Ø3,8 X 10,0mm
SWHI 3811N	IMPLANTE HEX. INTERNO Ø3,8 X 11,5mm
SWHI 3813N	IMPLANTE HEX. INTERNO Ø3,8 X 13,0mm
SWHI 3815N	IMPLANTE HEX. INTERNO Ø3,8 X 15,0mm

## 5.12 SEQUÊNCIA PARA IMPLANTES STRONG SW HI 4.5 MODELO DE ANILHA: REGULAR / POSIÇÃO DA ANILHA: H5.0



**EXTRATOR DE MUCOSA**

Cód.	Cylinder of drill handle
Ø4,5 EM 45	-



**FRESA PLANA Ø4,5**

Cód.	Posição da marcação a laser	Ø da guia de redução
M2 / Ø4,5 FPG 45	1ª MARCA	M2 / Ø4,5 GF 3845



**FRESA HELICOIDAL Ø2,0**

Cód.	Ø da guia de redução
Ø2,0 FHDG 20	Ø2,0 GF 2030



**FRESA CÔNICA SW Ø3,0**

Cód.	Ø da guia de redução
Ø3,0 FRWDG 35	Ø3,0 GF 2030



**SAFE DRILL**

Posição de parada da fresa

Ø2,0x8,5
Ø2,0x10,0
Ø2,0x11,5
Ø2,0x13,0
Ø2,0x8,5
Ø2,0x10,0
Ø2,0x11,5
Ø2,0x13,0



**SAFE DRILL**

Posição de parada da fresa

Ø3,0x8,5
Ø3,0x10,0
Ø3,0x11,5
Ø3,0x13,0
Ø3,0x8,5
Ø3,0x10,0
Ø3,0x11,5
Ø3,0x13,0

## 5.13 SEQUÊNCIA PARA IMPLANTES STRONG SW HI 4.5 MODELO DE ANILHA: REGULAR / POSIÇÃO DA ANILHA: H6.5



**EXTRATOR DE MUCOSA**

Cód.	Ø da guia de redução
Ø4,5 EM 45	NOT APPLICABLE



**FRESA PLANA Ø4,5**

Cód.	Posição da marcação a laser	Ø da guia de redução
M2 / Ø4,5 FPG 45	2ª MARCA	M2 / Ø4,5 GF 3845



**FRESA HELICOIDAL Ø2,0**

Cód.	Ø da guia de redução
Ø2,0 FHDG 20	Ø2,0 GF 2030



**FRESA CÔNICA SW Ø3,0**

Cód.	Ø da guia de redução
Ø3,0 FRWDG 35	Ø3,0 GF 2030



**SAFE DRILL**

Posição de parada da fresa

Ø2,0x10,0
Ø2,0x11,5
Ø2,0x13,0
Ø2,0x10,0
Ø2,0x11,5
Ø2,0x13,0



**SAFE DRILL**

Posição de parada da fresa

Ø3,0x10,0
Ø3,0x11,5
Ø3,0x13,0
Ø3,0x10,0
Ø3,0x11,5
Ø3,0x13,0



### FRESA CÔNICA SW Ø3,3

Cód.	Ø da guia de redução
Ø3,3 FRWDG 38	Ø3,3 GF 3340



#### SAFE DRILL

Posição de parada da fresa

Ø3,3x8,5  
Ø3,3x10,0  
Ø3,3x11,5  
Ø3,3x13,0

Ø3,3x8,5  
Ø3,3x10,0  
Ø3,3x11,5  
Ø3,3x13,0

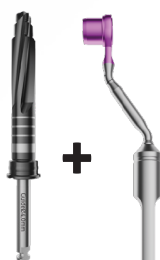

### FRESA CÔNICA SW Ø4,0

Cód.	Ø da guia de redução
Ø4,0 FRWDG 45	Ø4,0 GF 3340



#### SAFE DRILL

Posição de parada da fresa

Ø4,0x8,5  
Ø4,0x10,0  
Ø4,0x11,5  
Ø4,0x13,0

Ø4,0x8,5  
Ø4,0x10,0  
Ø4,0x11,5  
Ø4,0x13,0



### FRESA ROSCA Ø4,5

Cód.	Ø da guia de redução
M2 / Ø4,5 CMRWG 45	M2 / Ø4,5 GF 3845



### CHAVE HEX. INT. H5,0

Cód.	Altura
CTWHI 50	H5,0

PRODUTO	IMPLANTE
SW 4585	IMPLANTE HEX. INTERNO Ø4,5 X 8,5mm
SW 4510	IMPLANTE HEX. INTERNO Ø4,5 X 10,0mm
SW 4511	IMPLANTE HEX. INTERNO Ø4,5 X 11,5mm
SW 4513	IMPLANTE HEX. INTERNO Ø4,5 X 13,0mm
SW 4515	IMPLANTE HEX. INTERNO Ø4,5 X 15,0mm
SWHI 4585N	IMPLANTE HEX. INTERNO Ø4,5 X 8,5mm
SWHI 4510N	IMPLANTE HEX. INTERNO Ø4,5 X 10,0mm
SWHI 4511N	IMPLANTE HEX. INTERNO Ø4,5 X 11,5mm
SWHI 4513N	IMPLANTE HEX. INTERNO Ø4,5 X 13,0mm
SWHI 4515N	IMPLANTE HEX. INTERNO Ø4,5 X 15,0mm

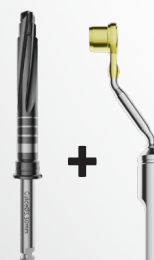

### FRESA CÔNICA SW Ø3,3

Cód.	Ø da guia de redução
Ø3,3 FRWDG 38	Ø3,3 GF 3340



#### SAFE DRILL

Posição de parada da fresa

Ø3,3x10,0  
Ø3,3x11,5  
Ø3,3x13,0

Ø3,3x10,0  
Ø3,3x11,5  
Ø3,3x13,0

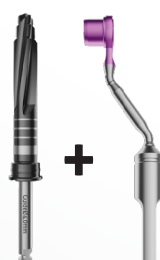

### FRESA CÔNICA SW Ø4,0

Cód.	Ø da guia de redução
Ø4,0 FRWDG 45	Ø4,0 GF 3340



#### SAFE DRILL

Posição de parada da fresa

Ø4,0x10,0  
Ø4,0x11,5  
Ø4,0x13,0

Ø4,0x10,0  
Ø4,0x11,5  
Ø4,0x13,0



### FRESA ROSCA Ø4,5

Cód.	Ø da guia de redução
M2 / Ø4,5 CMRWG 45	M2 / Ø4,5 GF 3845



### CHAVE HEX. INT. H6,5

Cód.	Altura
CTWHI 65	H6,5

PRODUTO	IMPLANTE
SW 4585	IMPLANTE HEX. INTERNO Ø4,5 X 8,5mm
SW 4510	IMPLANTE HEX. INTERNO Ø4,5 X 10,0mm
SW 4511	IMPLANTE HEX. INTERNO Ø4,5 X 11,5mm
SW 4513	IMPLANTE HEX. INTERNO Ø4,5 X 13,0mm
SW 4515	IMPLANTE HEX. INTERNO Ø4,5 X 15,0mm
SWHI 4585N	IMPLANTE HEX. INTERNO Ø4,5 X 8,5mm
SWHI 4510N	IMPLANTE HEX. INTERNO Ø4,5 X 10,0mm
SWHI 4511N	IMPLANTE HEX. INTERNO Ø4,5 X 11,5mm
SWHI 4513N	IMPLANTE HEX. INTERNO Ø4,5 X 13,0mm
SWHI 4515N	IMPLANTE HEX. INTERNO Ø4,5 X 15,0mm

## 5.14 SEQUÊNCIA PARA IMPLANTES STRONG SW CM 3.5 MODELO DE ANILHA: REGULAR / POSIÇÃO DA ANILHA: H5.0



**EXTRATOR DE MUCOSA**

Cód.	Ø da guia de redução
M1 / Ø3,5 EM 35	M1 / Ø3,5 GF 3641



**FRESA PLANA Ø3,5**

Cód.	Posição da marcação a laser	Ø da guia de redução
M1 / Ø3,5 FPG 35	2ª MARCA	M1 / Ø3,5 GF3641



**FRESA HELICOIDAL Ø2,0**

Cód.	Ø da guia de redução
Ø2,0 FHDG 20	Ø2,0 GF 2030



**SAFE DRILL**

**Posição de parada da fresa**

Ø2,0x8,5
Ø2,0x10,0
Ø2,0x11,5
Ø2,0x13,0
Ø2,0x8,5
Ø2,0x10,0
Ø2,0x11,5
Ø2,0x13,0

## 5.15 SEQUÊNCIA PARA IMPLANTES STRONG SW CM 3.5 MODELO DE ANILHA: REGULAR / POSIÇÃO DA ANILHA: H6.5



**EXTRATOR DE MUCOSA**

Cód.	Ø da guia de redução
M1 / Ø3,5 EM 35	M1 / Ø3,5 GF 3641



**FRESA PLANA Ø3,5**

Cód.	Posição da marcação a laser	Ø da guia de redução
M1 / Ø3,5 FPG 35	3ª MARCA	M1 / Ø3,5 GF3641



**FRESA HELICOIDAL Ø2,0**

Cód.	Ø da guia de redução
Ø2,0 FHDG 20	Ø2,0 GF 2030



**SAFE DRILL**

**Posição de parada da fresa**

Ø2,0x10,0
Ø2,0x11,5
Ø2,0x13,0
Ø2,0x10,0
Ø2,0x11,5
Ø2,0x13,0



### FRESA CÔNICA SW Ø3,0

Cód.	Ø da guia de redução
Ø3,0 FRWDG 35	Ø3,0 GF 2030



### FRESA ROSCA SW Ø3,5

Cód.	Ø da guia de redução
M1 / Ø3,5 CMRIWG 35	M1 / Ø3,5 GF 3641



### CHAVE MORSE H5,0

Cód.	Altura
CTWCM 50	H5,0



#### Posição de parada da fresa

Ø3,0x8,5  
Ø3,0x10,0  
Ø3,0x11,5  
Ø3,0x13,0

Ø3,0x8,5  
Ø3,0x10,0  
Ø3,0x11,5  
Ø3,0x13,0

PRODUTO	IMPLANTE
SWCM 3585	IMPLANTE MORSE Ø3,5 X 8,5mm
SWCM 3510	IMPLANTE MORSE Ø3,5 X 10,0mm
SWCM 3511	IMPLANTE MORSE Ø3,5 X 11,5mm
SWCM 3513	IMPLANTE MORSE Ø3,5 X 13,0mm
SWCM 3515	IMPLANTE MORSE Ø3,5 X 15,0mm
SWCM 3585N	IMPLANTE MORSE Ø3,5 X 8,5mm
SWCM 3510N	IMPLANTE MORSE Ø3,5 X 10,0mm
SWCM 3511N	IMPLANTE MORSE Ø3,5 X 11,5mm
SWCM 3513N	IMPLANTE MORSE Ø3,5 X 13,0mm
SWCM 3515N	IMPLANTE MORSE Ø3,5 X 15,0mm



### FRESA CÔNICA SW Ø3,0

Cód.	Ø da guia de redução
Ø3,0 FRWDG 35	Ø3,0 GF 2030



### FRESA ROSCA SW Ø3,5

Cód.	Ø da guia de redução
M1 / Ø3,5 CMRIWG 35	M1 / Ø3,5 GF 3641



### CHAVE MORSE H6,5

Cód.	Altura
CTWCM 65	H6,5



#### SAFE DRILL Posição de parada da fresa

Ø3,0x10,0  
Ø3,0x11,5  
Ø3,0x13,0

Ø3,0x10,0  
Ø3,0x11,5  
Ø3,0x13,0

PRODUTO	IMPLANTE
SWCM 3585	IMPLANTE MORSE Ø3,5 X 8,5mm
SWCM 3510	IMPLANTE MORSE Ø3,5 X 10,0mm
SWCM 3511	IMPLANTE MORSE Ø3,5 X 11,5mm
SWCM 3513	IMPLANTE MORSE Ø3,5 X 13,0mm
SWCM 3515	IMPLANTE MORSE Ø3,5 X 15,0mm
SWCM 3585N	IMPLANTE MORSE Ø3,5 X 8,5mm
SWCM 3510N	IMPLANTE MORSE Ø3,5 X 10,0mm
SWCM 3511N	IMPLANTE MORSE Ø3,5 X 11,5mm
SWCM 3513N	IMPLANTE MORSE Ø3,5 X 13,0mm
SWCM 3515N	IMPLANTE MORSE Ø3,5 X 15,0mm

## 5.16 SEQUÊNCIA PARA IMPLANTES STRONG SW CM 3.5 MODELO DE ANILHA: ESTREITO / POSIÇÃO DA ANILHA: H5.0



**EXTRATOR DE MUCOSA**

Cód.	Ø da guia de redução
M1 / Ø3,5 EM 35	-



**FRESA PLANA Ø3,5**

Cód.	Posição da marcação a laser	Ø da guia de redução
M1 / Ø3,5 FPG 35	1ª MARCA	-



**FRESA HELICOIDAL Ø2,0**

Cód.	Ø da guia de redução
Ø2,0 FHDG 20	Ø2,0 GF 2030E



**SAFE DRILL**

**Posição de parada da fresa**

Ø2,0x8,5
Ø2,0x10,0
Ø2,0x11,5
Ø2,0x13,0
Ø2,0x8,5
Ø2,0x10,0
Ø2,0x11,5
Ø2,0x13,0

## 5.17 SEQUÊNCIA PARA IMPLANTES STRONG SW CM 3.5 MODELO DE ANILHA: ESTREITO / POSIÇÃO DA ANILHA: H6.5



**EXTRATOR DE MUCOSA**

Cód.	Ø da guia de redução
M1 / Ø3,5 EM 35	-



**FRESA PLANA Ø3,5**

Cód.	Posição da marcação a laser	Ø da guia de redução
M1 / Ø3,5 FPG 35	2ª MARCA	-



**FRESA HELICOIDAL Ø2,0**

Cód.	Ø da guia de redução
Ø2,0 FHDG 20	Ø2,0 GF 2030E



**SAFE DRILL**

**Posição de parada da fresa**

Ø2,0x10,0
Ø2,0x11,5
Ø2,0x13,0
Ø2,0x10,0
Ø2,0x11,5
Ø2,0x13,0





### FRESA CÔNICA SW Ø3,0

Cód.	Ø da guia de redução
Ø3,0 FRWDG 35	Ø3,0 GF 2030E



### FRESA ROSCA SW Ø3,5 ESTREITA

Cód.	Ø da guia de redução
Ø3,5 CMRIWG 35E	-



### CHAVE MORSE H5,0 ESTREITO

Cód.	Altura
CTWCM 50E	H5,0



### Posição de parada da fresa

Ø3,0x8,5  
Ø3,0x10,0  
Ø3,0x11,5  
Ø3,0x13,0

Ø3,0x8,5  
Ø3,0x10,0  
Ø3,0x11,5  
Ø3,0x13,0

PRODUTO	IMPLANTE
SWCM 3585	IMPLANTE MORSE Ø3,5 X 8,5mm
SWCM 3510	IMPLANTE MORSE Ø3,5 X 10,0mm
SWCM 3511	IMPLANTE MORSE Ø3,5 X 11,5mm
SWCM 3513	IMPLANTE MORSE Ø3,5 X 13,0mm
SWCM 3515	IMPLANTE MORSE Ø3,5 X 15,0mm
SWCM 3585N	IMPLANTE MORSE Ø3,5 X 8,5mm
SWCM 3510N	IMPLANTE MORSE Ø3,5 X 10,0mm
SWCM 3511N	IMPLANTE MORSE Ø3,5 X 11,5mm
SWCM 3513N	IMPLANTE MORSE Ø3,5 X 13,0mm
SWCM 3515N	IMPLANTE MORSE Ø3,5 X 15,0mm



### FRESA CÔNICA SW Ø3,0

Cód.	Ø da guia de redução
Ø3,0 FRWDG 35	Ø3,0 GF 2030E



### FRESA ROSCA SW Ø3,5 ESTREITA

Cód.	Ø da guia de redução
Ø3,5 CMRIWG 35E	-



### CHAVE MORSE H6,5 ESTREITO

Cód.	Altura
CTWCM 65E	H6,5



### SAFE DRILL Posição de parada da fresa

Ø3,0x10,0  
Ø3,0x11,5  
Ø3,0x13,0

Ø3,0x10,0  
Ø3,0x11,5  
Ø3,0x13,0

PRODUTO	IMPLANTE
SWCM 3585	IMPLANTE MORSE Ø3,5 X 8,5mm
SWCM 3510	IMPLANTE MORSE Ø3,5 X 10,0mm
SWCM 3511	IMPLANTE MORSE Ø3,5 X 11,5mm
SWCM 3513	IMPLANTE MORSE Ø3,5 X 13,0mm
SWCM 3515	IMPLANTE MORSE Ø3,5 X 15,0mm
SWCM 3585N	IMPLANTE MORSE Ø3,5 X 8,5mm
SWCM 3510N	IMPLANTE MORSE Ø3,5 X 10,0mm
SWCM 3511N	IMPLANTE MORSE Ø3,5 X 11,5mm
SWCM 3513N	IMPLANTE MORSE Ø3,5 X 13,0mm
SWCM 3515N	IMPLANTE MORSE Ø3,5 X 15,0mm

## 5.18 SEQUÊNCIA PARA IMPLANTES STRONG SW CM 3.8 MODELO DE ANILHA: REGULAR / POSIÇÃO DA ANILHA: H5.0

EXTRATOR DE MUCOSA		FRESA PLANA Ø4,5			FRESA HELICOIDAL Ø2,0		FRESA CÔNICA SW Ø3,0	
Cód.	Ø da guia de redução	Cód.	Posição da marcação a laser	Ø da guia de redução	Cód.	Ø da guia de redução	Cód.	Ø da guia de redução
Ø4,5 EM 45	-	M2 / Ø4,5 FPG 45	1ª MARCA	M2 / Ø4,5 GF 3845	Ø2,0 FHDG 20	Ø2,0 GF 2030	Ø3,0 FRWDG 35	Ø3,0 GF 2030

SAFE DRILL		SAFE DRILL	
Posição de parada da fresa		Posição de parada da fresa	
Ø2,0x8,5	Ø3,0x8,5	Ø2,0x10,0	Ø3,0x10,0
Ø2,0x11,5	Ø3,0x11,5	Ø2,0x13,0	Ø3,0x13,0
Ø2,0x15,0	Ø3,0x15,0	Ø2,0x17,5	Ø3,0x17,5
Ø2,0x20,0	Ø3,0x20,0	Ø2,0x22,5	Ø3,0x22,5
Ø2,0x25,0	Ø3,0x25,0	Ø2,0x30,0	Ø3,0x30,0
Ø2,0x30,0	Ø3,0x30,0	Ø2,0x35,0	Ø3,0x35,0
Ø2,0x40,0	Ø3,0x40,0	Ø2,0x45,0	Ø3,0x45,0
Ø2,0x50,0	Ø3,0x50,0	Ø2,0x60,0	Ø3,0x60,0
Ø2,0x70,0	Ø3,0x70,0	Ø2,0x80,0	Ø3,0x80,0
Ø2,0x90,0	Ø3,0x90,0	Ø2,0x100,0	Ø3,0x100,0

## 5.19 SEQUÊNCIA PARA IMPLANTES STRONG SW CM 3.8 MODELO DE ANILHA: REGULAR / POSIÇÃO DA ANILHA: H6.5

EXTRATOR DE MUCOSA		FRESA PLANA Ø4,5			FRESA HELICOIDAL Ø2,0		FRESA CÔNICA SW Ø3,0	
Cód.	Cylinder of drill handle	Cód.	Posição da marcação a laser	Ø da guia de redução	Cód.	Ø da guia de redução	Cód.	Ø da guia de redução
Ø4,5 EM 45	-	M2 / Ø4,5 FPG 45	2ª MARCA	M2 / Ø4,5 GF 3845	Ø2,0 FHDG 20	Ø2,0 GF 2030	Ø3,0 FRWDG 35	Ø3,0 GF 2030

SAFE DRILL		SAFE DRILL	
Posição de parada da fresa		Posição de parada da fresa	
Ø2,0x10,0	Ø3,0x10,0	Ø2,0x11,5	Ø3,0x11,5
Ø2,0x13,0	Ø3,0x13,0	Ø2,0x15,0	Ø3,0x15,0
Ø2,0x17,5	Ø3,0x17,5	Ø2,0x20,0	Ø3,0x20,0
Ø2,0x22,5	Ø3,0x22,5	Ø2,0x25,0	Ø3,0x25,0
Ø2,0x30,0	Ø3,0x30,0	Ø2,0x35,0	Ø3,0x35,0
Ø2,0x40,0	Ø3,0x40,0	Ø2,0x45,0	Ø3,0x45,0
Ø2,0x50,0	Ø3,0x50,0	Ø2,0x60,0	Ø3,0x60,0
Ø2,0x70,0	Ø3,0x70,0	Ø2,0x80,0	Ø3,0x80,0
Ø2,0x90,0	Ø3,0x90,0	Ø2,0x100,0	Ø3,0x100,0



### FRESA CÔNICA SW Ø3,3

Cód.	Ø da guia de redução
Ø3,3 FRWDG 38	Ø3,3 GF 3340



### FRESA ROSCA SW Ø3,8

Cód.	Ø da guia de redução
M3 / Ø3,8 CMRIWG 38	M3 / Ø3,8 GF 3845



### CHAVE MORSE H5,0

Cód.	Altura
CTWCM 50	H5,0



#### SAFE DRILL

Posição de parada da fresa

Ø3,3x8,5  
Ø3,3x10,0  
Ø3,3x11,5  
Ø3,3x13,0

Ø3,3x8,5  
Ø3,3x10,0  
Ø3,3x11,5  
Ø3,3x13,0

#### PRODUTO

#### IMPLANTE

SWCM 3885	IMPLANTE MORSE Ø3,8 X 8,5mm
SWCM 3810	IMPLANTE MORSE Ø3,8 X 10,0mm
SWCM 3811	IMPLANTE MORSE Ø3,8 X 11,5mm
SWCM 3813	IMPLANTE MORSE Ø3,8 X 13,0mm
SWCM 3815	IMPLANTE MORSE Ø3,8 X 15,0mm
SWCM 3885N	IMPLANTE MORSE Ø3,8 X 8,5mm
SWCM 3810N	IMPLANTE MORSE Ø3,8 X 10,0mm
SWCM 3811N	IMPLANTE MORSE Ø3,8 X 11,5mm
SWCM 3813N	IMPLANTE MORSE Ø3,8 X 13,0mm
SWCM 3815N	IMPLANTE MORSE Ø3,8 X 15,0mm



### FRESA CÔNICA SW Ø3,3

Cód.	Ø da guia de redução
Ø3,3 FRWDG 38	Ø3,3 GF 3340



### FRESA ROSCA SW Ø3,8

Cód.	Ø da guia de redução
M3 / Ø3,8 CMRIWG 38	M3 / Ø3,8 GF 3845



### CHAVE MORSE H6,5

Cód.	Altura
CTWCM 65	H6,5



#### SAFE DRILL

Posição de parada da fresa

Ø3,3x10,0  
Ø3,3x11,5  
Ø3,3x13,0







Ø3,3x10,0  
Ø3,3x11,5  
Ø3,3x13,0

#### PRODUTO







#### IMPLANTE

SWCM 3885	IMPLANTE MORSE Ø3,8 X 8,5mm
SWCM 3810	IMPLANTE MORSE Ø3,8 X 10,0mm
SWCM 3811	IMPLANTE MORSE Ø3,8 X 11,5mm
SWCM 3813	IMPLANTE MORSE Ø3,8 X 13,0mm
SWCM 3815	IMPLANTE MORSE Ø3,8 X 15,0mm
SWCM 3885N	IMPLANTE MORSE Ø3,8 X 8,5mm
SWCM 3810N	IMPLANTE MORSE Ø3,8 X 10,0mm
SWCM 3811N	IMPLANTE MORSE Ø3,8 X 11,5mm
SWCM 3813N	IMPLANTE MORSE Ø3,8 X 13,0mm
SWCM 3815N	IMPLANTE MORSE Ø3,8 X 15,0mm

## 5.20 SEQUÊNCIA PARA IMPLANTES STRONG SW CM 4.5 MODELO DE ANILHA: REGULAR / POSIÇÃO DA ANILHA: H5.0

								
<b>EXTRATOR DE MUCOSA</b>		<b>FRESA PLANA Ø4,5</b>			<b>FRESA HELICOIDAL Ø2,0</b>		<b>FRESA CÔNICA SW Ø3,0</b>	
Cód.	Ø da guia de redução	Cód.	Posição da marcação a laser	Ø da guia de redução	Cód.	Ø da guia de redução	Cód.	Ø da guia de redução
Ø4.5 EM.45	-	M2 / Ø4.5 FPG 45	1ª MARCA	M2 / Ø4.5 GF 3845	Ø2.0 FHDG 20	Ø2.0 GF 2030	Ø3.0 FRWDG 35	Ø3.0 GF 2030
								
<b>SAFE DRILL</b>					<b>SAFE DRILL</b>			
<b>Posição de parada da fresa</b>					<b>Posição de parada da fresa</b>			
Ø2,0x8,5					Ø3,0x8,5			
Ø2,0x10,0					Ø3,0x10,0			
Ø2,0x11,5					Ø3,0x11,5			
Ø2,0x13,0					Ø3,0x13,0			
Ø2,0x8,5					Ø3,0x8,5			
Ø2,0x10,0					Ø3,0x10,0			
Ø2,0x11,5					Ø3,0x11,5			
Ø2,0x13,0					Ø3,0x13,0			

## 5.21 SEQUÊNCIA PARA IMPLANTES STRONG SW CM 4.5 MODELO DE ANILHA: REGULAR / POSIÇÃO DA ANILHA: H6.5

								
<b>EXTRATOR DE MUCOSA</b>		<b>FRESA PLANA Ø4,5</b>			<b>FRESA HELICOIDAL Ø2,0</b>		<b>FRESA CÔNICA SW Ø3,0</b>	
Cód.	Ø da guia de redução	Cód.	Posição da marcação a laser	Ø da guia de redução	Cód.	Ø da guia de redução	Cód.	Ø da guia de redução
Ø4.5 EM.45	-	M2 / Ø4.5 FPG 45	2ª MARCA	M2 / Ø4.5 GF 3845	Ø2.0 FHDG 20	Ø2.0 GF 2030	Ø3.0 FRWDG 35	Ø3.0 GF 2030
								
<b>SAFE DRILL</b>					<b>SAFE DRILL</b>			
<b>Posição de parada da fresa</b>					<b>Posição de parada da fresa</b>			
Ø2,0x10,0					Ø3,0x10,0			
Ø2,0x11,5					Ø3,0x11,5			
Ø2,0x13,0					Ø3,0x13,0			
Ø2,0x10,0					Ø3,0x10,0			
Ø2,0x11,5					Ø3,0x11,5			
Ø2,0x13,0					Ø3,0x13,0			



### FRESA CÔNICA SW Ø3,3

Cód.	Ø da guia de redução
Ø3,3 FRWDG 38	Ø3,3 GF 3340



### FRESA CÔNICA SW Ø4,0

Cód.	Ø da guia de redução
Ø4,0 FRWDG 45	Ø4,0 GF 3340



### FRESA ROSCA SW Ø4,5

Cód.	Ø da guia de redução
M2 / Ø4,5 CMRWG 45	M2 / Ø4,5 GF 3845



### CHAVE MORSE H5,0

Cód.	Altura
CTWCM 50	H5,0



#### SAFE DRILL

#### Posição de parada da fresa

Ø3,3x8,5  
Ø3,3x10,0  
Ø3,3x11,5  
Ø3,3x13,0

Ø3,3x8,5  
Ø3,3x10,0  
Ø3,3x11,5  
Ø3,3x13,0



#### SAFE DRILL

#### Posição de parada da fresa

Ø4,0x8,5  
Ø4,0x10,0  
Ø4,0x11,5  
Ø4,0x13,0

Ø4,0x8,5  
Ø4,0x10,0  
Ø4,0x11,5  
Ø4,0x13,0

#### PRODUTO

#### IMPLANTE

SWCM 4585	IMPLANTE MORSE Ø4,5 X 8,5mm
SWCM 4510	IMPLANTE MORSE Ø4,5 X 10,0mm
SWCM 4511	IMPLANTE MORSE Ø4,5 X 11,5mm
SWCM 4513	IMPLANTE MORSE Ø4,5 X 13,0mm
SWCM 4515	IMPLANTE MORSE Ø4,5 X 15,0mm
SWCM 4585N	IMPLANTE MORSE Ø4,5 X 8,5mm
SWCM 4510N	IMPLANTE MORSE Ø4,5 X 10,0mm
SWCM 4511N	IMPLANTE MORSE Ø4,5 X 11,5mm
SWCM 4513N	IMPLANTE MORSE Ø4,5 X 13,0mm
SWCM 4515N	IMPLANTE MORSE Ø4,5 X 15,0mm



### FRESA CÔNICA SW Ø3,3

Cód.	Ø da guia de redução
Ø3,3 FRWDG 38	Ø3,3 GF 3340



### FRESA CÔNICA SW Ø4,0

Cód.	Ø da guia de redução
Ø4,0 FRWDG 45	Ø4,0 GF 3340



### FRESA ROSCA SW Ø4,5

Cód.	Ø da guia de redução
M2 / Ø4,5 CMRWG 45	M2 / Ø4,5 GF 3845



### CHAVE MORSE H6,5

Cód.	Altura
CTWCM 65	H6,5



#### SAFE DRILL

#### Posição de parada da fresa

Ø3,3x10,0  
Ø3,3x11,5  
Ø3,3x13,0

Ø3,3x10,0  
Ø3,3x11,5  
Ø3,3x13,0



#### SAFE DRILL

#### Posição de parada da fresa

Ø4,0x10,0  
Ø4,0x11,5  
Ø4,0x13,0

Ø4,0x10,0  
Ø4,0x11,5  
Ø4,0x13,0

#### PRODUTO

#### IMPLANTE

SWCM 4585	IMPLANTE MORSE Ø4,5 X 8,5mm
SWCM 4510	IMPLANTE MORSE Ø4,5 X 10,0mm
SWCM 4511	IMPLANTE MORSE Ø4,5 X 11,5mm
SWCM 4513	IMPLANTE MORSE Ø4,5 X 13,0mm
SWCM 4515	IMPLANTE MORSE Ø4,5 X 15,0mm
SWCM 4585N	IMPLANTE MORSE Ø4,5 X 8,5mm
SWCM 4510N	IMPLANTE MORSE Ø4,5 X 10,0mm
SWCM 4511N	IMPLANTE MORSE Ø4,5 X 11,5mm
SWCM 4513N	IMPLANTE MORSE Ø4,5 X 13,0mm

## 6.1 INFORMAÇÕES DE LIMPEZA

### Limpeza

1º passo: Desmontar a peça (se aplicável).

Para os torquímetros realize a completa desmontagem, retire todo o material orgânico interno e passe para a próxima etapa apenas quando realizar esses procedimentos

2º passo: Levar ao ultrassom e emergir a peça com água destilada e detergente neutro, por no mínimo 5 minutos.

3º passo: Remover a matéria orgânica do instrumental, utilizando escova de cerdas macias.

4º passo: Enxaguar com água corrente em abundância até retirar completamente os resíduos.

5º passo: Secar com pano macio, limpo e seco ou papel descartável.

6º passo: Realizar inspeção visual, observando se há falhas no processo de limpeza. (Havendo sujidades, a peça deverá ser novamente imersa em detergente – 2º passo. Repetir a sequência de enxágue e secagem).

7º passo: Enviar para o processo de esterilização.

### Recomendações

- › Use a paramentação adequada (luvas, máscaras, óculos, gorros, etc.)
- › Inicie a limpeza imediatamente após a utilização cirúrgica.
- › Nunca deixe o instrumento secar contendo resíduos orgânicos após a utilização cirúrgica.
- › Nunca deixe o instrumento secar de forma natural após a limpeza.
- › Nunca utilize soluções salinas, principalmente Hipoclorito de sódio e soro fisiológico, desinfetantes, água oxigenada ou álcool para limpeza ou enxágue dos instrumentos cirúrgicos.
- › Nunca use palhas ou esponjas de aço e produtos abrasivos, para que os instrumentos não sejam danificados.
- › Não acumule os instrumentos em grandes quantidades uns sobre os outros para evitar a deformação de peças menores e delicadas.

## 6.2 PARÂMETROS DE ESTERILIZAÇÃO

É o procedimento que visa a eliminação total dos micro-organismos (vírus, bactérias, micróbios e fungos), seja na forma vegetativa ou esporulada.

### Recomendações

- › Seque todos os instrumentos antes do ciclo de esterilização a vapor.
- › Use indicadores mecânicos e químicos (coloque o indicador químico interno entre os instrumentos ou materiais a serem esterilizados) para cada ciclo de esterilização.
- › Permita que os instrumentos sequem e esfriem no esterilizador antes de serem manuseados, para evitar a contaminação e a oxidação dos materiais.
- › O estojo autoclavável pode ser esterilizado a 121°C a 1 ATM de pressão, durante 30 minutos, ou a 134°C a 2 ATM de pressão, durante 20 minutos.
- › Sempre acomode o estojo na autoclave sobre uma superfície plana e afastada das paredes do aparelho.
- › Nunca sobreponha objetos e nem mesmo outros estojos.
- › A esterilização química não é recomendada, uma vez que certos produtos podem provocar descoloração e danos ao estojo.

## 6.3 INFORMAÇÕES SOBRE QUANTIDADE DE FURAÇÃO, DESGASTE E AQUECIMENTO

Cada fresa do kit guide Strong SW é indicada para até 30 perfurações em ossos de baixa densidade e 20 perfurações em ossos de alta densidade desde que respeitada as limitações de rotação e refrigeração indicadas pela S.I.N. Implant System. O profissional deverá avaliar a aresta de corte das fresa após cada procedimento cirúrgico a fim de identificar possíveis desgastes prematuros em decorrência da utilização que possa comprometer a segurança das demais perfurações.



Tipo I



Tipo II



Tipo III



Tipo IV

## 7.1 LINK PARA INSTRUÇÃO DE USO

A S.I.N. Sistema de Implantes disponibiliza ao cirurgião dentista um portal com as instruções de uso dos implantes, componentes protéticos, instrumentais e kits. Esse portal pode ser acessado através do site: <https://www.sinimplantsystem.com.br/downloads>

Ou através do QR code presente nas embalagens externas dos produtos. Basta instalar em seu smartphone um aplicativo gratuito de leitura QR code e direcionar a imagem presente nas embalagens que será direcionado ao portal de instruções de uso.



**CONSULTAR INSTRUÇÕES DE USO**  
*Consult Instructions for Use*

[www.sinimplante.com.br/materiais-download/instrucoes-uso](http://www.sinimplante.com.br/materiais-download/instrucoes-uso)

para cópia física: [sin@implante.com.br](mailto:sin@implante.com.br) ou 08007708290

for printed version: [sin@implante.com.br](mailto:sin@implante.com.br) ou 08007708290

## 7.2 INFORMAÇÕES SOBRE CREDENCIAMENTO GUIDE

O credenciamento em cirurgia guiada tem como finalidade habilitar o implantodontista a explorar todas as possibilidades de tratamento através da técnica de cirurgia guiada, realizando o planejamento virtual dos implantes e posteriormente aplicando na prática e em ambiente cirúrgico a instalação dos mesmos com maior segurança, precisão, rapidez e conforto ao paciente.

A S.I.N. indica uma série de parceiros para credenciamento em cirurgia guiada para implantes Strong SW. Acesse o site [www.sinimplantsystem.com.br](http://www.sinimplantsystem.com.br) e verifique o credenciamento mais próximo de sua localidade.

## 7.3 GARANTIA VITALÍCIA

A principal prioridade da S.I.N. é garantir qualidade e segurança para nossos clientes. Oferecer o que há de melhor em implantes, componentes, kits cirúrgicos e instrumentais é um princípio da S.I.N. e é base de toda a nossa atuação.

Nosso Sistema de Gestão da Qualidade é certificado pelas agências regulatórias aplicáveis e também por organismos certificadores internacionais. O controle de qualidade é aplicado em todos os produtos que a S.I.N. fabrica, a fim de garantir o sucesso das cirurgias de nossos clientes, o cumprimento dos padrões de qualidade, assim como agregar valor para todos aqueles que escolheram devolver o sorriso de diversas pessoas.

A S.I.N. tem um rigoroso controle de processos, desde a chegada da matéria-prima até a entrega do produto final. Nossos fornecedores são rigorosamente selecionados para obtermos a melhor matéria-prima do mercado. Além disso, atendemos à legislação e às especificações dos padrões de produção do Brasil, América Latina e Europa, tudo acompanhado rigidamente por profissionais especializados e

Confiamos em nosso altíssimo padrão de qualidade e por isso oferecemos garantia em todos os produtos vendidos, conforme apresentado nesta Política, assim, nossos clientes sentem-se seguros em utilizar e adquirir produtos originais S.I.N.

Acesse: <https://www.sinimplantsystem.com.br/garantia-vitalicia/> para verificar os critérios de elegibilidade.







**0800 770 8290**  
**www.sinimplante.com.br**

---

**Visite nossas redes sociais:**

 [/sinimplantsystem](#)

 [@sinimplantsystem](#)

 [/sinimplante](#)

 [S.I.N. Implant System](#)

 [sin\\_implant](#)